



LK Armatur

Novità e applicazioni



Riscaldamento
solare



Pompa di
calore



Riscaldamento
dell'acqua



Bio-
combustibile



Tele-
riscaldamento



Riscaldamento
a pavimento



2026

La scelta facile

In LK Armatur, siamo specializzati in soluzioni idroniche di alta qualità che rendono il tuo lavoro più semplice a ogni fase. Con 40 anni di esperienza, combiniamo l'artigianato svedese con un design innovativo per creare prodotti affidabili, facili da scegliere, semplici da installare e progettati per durare nel tempo. Che voi siate un OEM, un distributore o un installatore, vi offriamo il supporto e la competenza di cui avete bisogno per avere successo, con il supporto di un forte impegno verso la sostenibilità e un servizio incentrato sul cliente.



La scelta facile

Accessibile sempre e ovunque

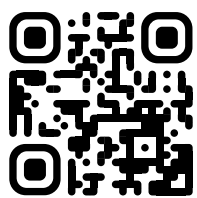

Informazioni complete sui prodotti

Trova specifiche, dimensioni, guide di assemblaggio e altro ancora.



Informazioni di contatto

Trova rapidamente i nostri contatti.



Sempre aggiornato

Sempre aggiornato con i dettagli più recenti sui prodotti.



Accessibile sempre e ovunque

Accedi alle informazioni di cui hai bisogno, in ufficio, sul posto o in movimento.



Guide video

Guarda panoramiche e guide utili sui prodotti.



Schede prodotto stampabili

Stampa le tue schede prodotto e di assortimento.



Gruppi Pompa

LK HydronicGroups	6
LK HydronicGroup H 125	8
LK HydronicGroup H 90	11
LK HydronicGroup H/C 125.....	12
LK 868 HeatExchanger 125.....	14



Stazioni per acqua sanitaria

LK 250 TapWater Unit	16
----------------------------	----



Gruppi pompa solare

LK 212 SolarStation	18
LK 212 SolarStation, LK 211 & 212 SolarStation S	19



Valvole anticondenza regolabile

LK 823 ThermoVar® R.....	20
--------------------------	----



Valvole di riempimento

LK 524 MultiFill® Plus	22
LK 534 ThermoFill® EA.....	24



Valvole per il riscaldamento dell'acqua

LK 551 HydroKit Solar.....	26
LK 551 HydroKit HWC	28
LK 551 HydroMix.....	30



Altre valvole

LK 322 CoolUnit	32
LK 556 AntiFreeze.....	34
LK 770 AeroSafe.....	36
LK 522 FilterBall Magnet.....	44
LK 522 FilterBall.....	46



Caldiaie elettriche

LK 440 EasyHeat 2.0	38
LK 450 EasyHeat P & M	40
LK 471 & 472 Heat Booster	42



Applicazioni

Prodotti per la produzione di acqua calda.....	48
Prodotti per pompe di calore	49
Prodotti per combustibili ecologici.....	50
Prodotti per il riscaldamento con energia solare	51
Prodotti per il riscaldamento a pavimento.....	52
Prodotti per il teleriscaldamento	53



Informazioni sull'azienda

La scelta facile	3
Accessible sempre e ovunque	4
Seguici sui social media	47
Curioso di altri prodotti.....	54

LK Armatur - Il vostro partner per le soluzioni di riscaldamento e acqua sanitaria. LK Armatur non è semplicemente un produttore di valvole, ma il vostro partner completo per lo sviluppo di soluzioni di riscaldamento e acqua sanitaria più efficienti. Con milioni di valvole prodotte ogni anno, sappiamo come ogni componente interagisca con le vostre applicazioni uniche. Dai prodotti standard alle soluzioni personalizzate, dalle valvole alla regolazione elettronica del riscaldamento, dalla prefabbricazione agli accessori, siamo pronti a soddisfare le vostre esigenze specifiche. La nostra attenzione all'efficienza energetica e alla responsabilità ambientale vi aiuterà a risolvere le sfide di carenze energetiche e cambiamento climatico. Per la massima qualità, personalizzazione e affidabilità in ogni progetto, scegliete LK Armatur.



Riscaldamento a pavimento
LK 862

Sono presenti più impianti di riscaldamento in casa?

Con la nostra ampia gamma, possiamo garantire il gruppo pompa corretto per le vostre esigenze specifiche.

Nel caso in cui siano presenti più impianti di riscaldamento in casa, è possibile collegare facilmente fino a cinque diversi gruppi pompa. I nostri gruppi pompa sono progettati per occupare il minor spazio possibile ed essere facilmente posizionati singolarmente e in gruppi fino a quattro unità. Completati di un sistema di controllo elettronico, display chiari e termometri posizionati in modo strategico, è possibile controllare con facilità che siano impostate le giuste temperature e persino regolarle semplicemente toccando un pulsante.

Scegli secondo le tue esigenze:

LK 860 - COLLETTORE

LK 861 - ALIMENTAZIONE DIRETTA

LK 862 - ALIMENTAZIONE CON VALVOLA MISCELATRICE

È inclusa una valvola miscelatrice a tre vie.

LK 863 - ALIMENTAZIONE CON VALVOLA MISCELATRICE

È inclusa la valvola miscelatrice termica LK 551 HydroMix

LK 864 - GRUPPO DI RICIRCOLO ANTICONDENZA

È inclusa la valvola anticondenza LK 823 ThermoVar® per garantire un'ottimale stratificazione della temperatura nel sistema di accumulo e, contemporaneamente, elevata temperatura di ritorno verso la caldaia. Questo aumenta l'efficienza del sistema.

- Tutto in uno
- Facile da installare
- Semplice da completare con regolatore elettronico

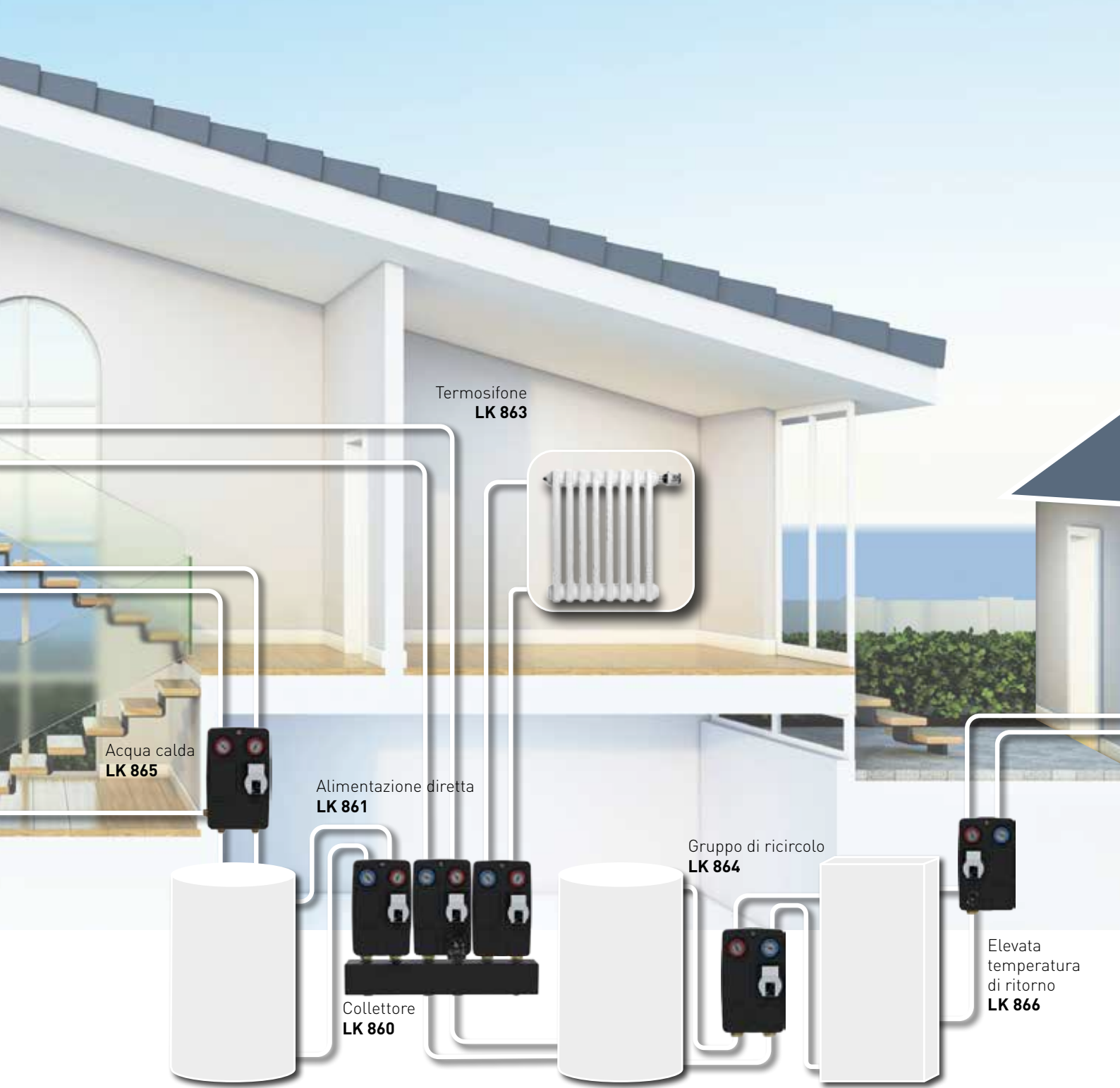

LK 865 - GRUPPO COMPLETO PER IL RICIRCOLO DELL'ACQUA CALDA

È inclusa la valvola miscelatrice termica LK 551 HydroMix HWC. La valvola ha un elemento termostatico che chiude il flusso di acqua calda in caso che la fornitura d'acqua fredda non funzioni.

LK 866 - ELEVATA TEMPERATURA DELL'ACQUA DI RITORNO

È inclusa una valvola miscelatrice a quattro vie, LK 841 ThermoMix®. Progettato per impianti di riscaldamento dove si desidera un'elevata temperatura dell'acqua di ritorno per prevenire la corrosione e quindi prolungare la durata della fonte di calore.

LK 867 - PER DUE FONTI DI CALORE

È inclusa una valvola miscelatrice bivalente, LK 830 ThermoMix® B. Progettato per impianti di riscaldamento dove l'energia è prodotta da due sorgenti distinte, collegate in serie o in parallelo o per sistemi di accumulo in cui l'energia viene estratta da due livelli.



Due fonti di calore
LK 867

LK HydronicGroup H 125

Le valvole primarie e secondarie sono progettate con filettature esterne da 1½" e interne da 1" per un'installazione facile e rapida

Valvola di ritegno integrata per prevenire l'autocircolazione

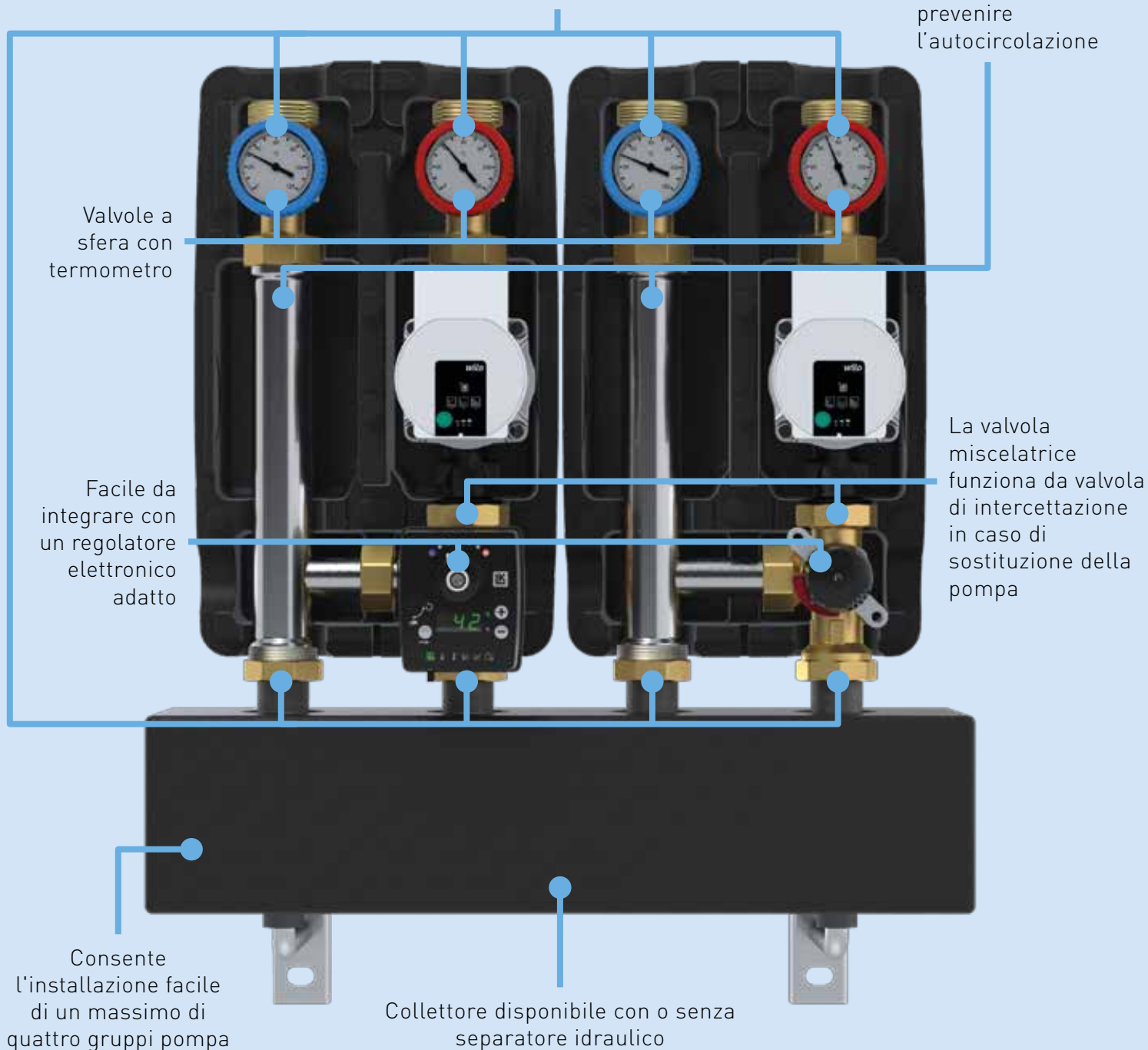

Efficiente, versatile e facile da installare, **LK HydronicGroup H 125** è la soluzione ideale per le vostre esigenze di riscaldamento. Grazie alla pompa di ricircolo ad alte prestazioni, all'isolamento, a due valvole a sfera con termometro e alla staffa di montaggio a muro, è un pacchetto completo per impianti di riscaldamento ad alimentazione mista o diretta. Il prodotto mostrato nell'immagine è il nostro gruppo pompa **LK 862 H 125**, completo di valvola miscelatrice a tre vie per alimentazione miscelata.



LK HydronicGroup H 125



- Tutto in uno
- Facile da installare
- Semplice da completare con regolatore elettronico



DATI TECNICI

Tensione	230 VAC 50/60 Hz
Consumo	10-75 W secondo la velocità della pompa
Pressione massima di esercizio	1,0 MPa (10 bar)
Temperatura di esercizio	Min. 5 °C/Max. 95 °C
Temperatura ambiente	Min. 5 °C/Max. 58 °C
Filettatura standard	Rp - filettatura femmina, G - filettatura maschio
Fluidi	Acqua. Miscela Acqua - Glicole max. 50%
Pompa di circolazione	Wilo Para 15-130/8-75/SC-9, Wilo Para 25-180/6-43/SC-12, Wilo Para 25-180/8-75/SC-12, Wilo Para zKu 15-130/8 SC EEI ≤ 0,23 (vedi scheda tecnica/etichetta pompa per il valore esatto)
Materiale, corpo valvola	Ottone EN 12165 CW617N
Materiale, isolante	Polipropilene Espanso EPP

LK HydronicGroup H 125 è un gruppo pompa completo ideale per gli impianti di riscaldamento ad alimentazione diretta dalla caldaia o con valvola miscelatrice a tre vie. Comprende una pompa di circolazione ad alta efficienza, isolamento, staffa per montaggio a parete e due valvole a sfera con termometro. Sul lato di ritorno c'è una valvola di ritegno integrata.

LK 860 H 125 collettore disponibile con o senza separatore idraulico per uno, due, tre o quattro gruppi pompa. La staffa per montaggio a parete è in dotazione al collettore.

LK 861 H 125 gruppo pompa ideale per gli impianti di riscaldamento ad alimentazione diretta.

LK 862 H 125 gruppo pompa ideale per gli impianti di riscaldamento ad alimentazione con valvola miscelatrice. È inclusa una valvola miscelatrice, LK 840 ThermoMix®, a tre vie.

LK 863 H 125 gruppo pompa ideale per gli impianti di riscaldamento ad alimentazione con valvola miscelatrice. È inclusa una valvola miscelatrice termica. LK 551 HydroMix ha un elemento termostatico che regola l'alimentazione e il ritorno per raggiungere la temperatura di mandata desiderata.

LK 864 H 125 gruppo pompa con una valvola anticondensa LK 823 ThermoVar®. Il gruppo pompa è progettato per garantire un'ottimale stratificazione della temperatura nel sistema di accumulo e, contemporaneamente, garantire una elevata temperatura di ritorno verso la caldaia. Questo aumenta l'efficienza del sistema.

LK 865 H 125 è un gruppo completo per il ricircolo dell'acqua calda. Comprende una valvola miscelatrice, connessione di distribuzione a croce, pompa di ricircolo, isolamento, kit di connessione e tre valvole di ritegno. LK 551 HydroMix valvola miscelatrice ha un elemento termostatico per regolare la temperatura dell'acqua al valore desiderato. La valvola ha una funzione anticottatura che chiude il flusso di acqua calda in caso che la fornitura d'acqua fredda non funzioni.

LK 866 H 125 è un gruppo pompa con una valvola miscelatrice a quattro vie, LK 841 ThermoMix®. Il gruppo pompa è destinato per impianti di riscaldamento dove si desidera una elevata temperatura dell'acqua di ritorno verso la caldaia.

LK 867 H 125 è un gruppo pompa con una valvola miscelatrice a quattro vie, LK 830 ThermoMix® B. Il gruppo pompa è dotato di una valvola miscelatrice bivalente a quattro vie progettata per impianti di riscaldamento, dove l'energia viene prelevata da due unità di riscaldamento collegate in serie o in parallelo, oppure per sistemi di accumulo dove l'energia viene prelevata da due livelli. Il gruppo pompa deve essere equipaggiato con un'unità di controllo automatico per garantire che venga sempre data priorità alla fonte di calore più favorevole.

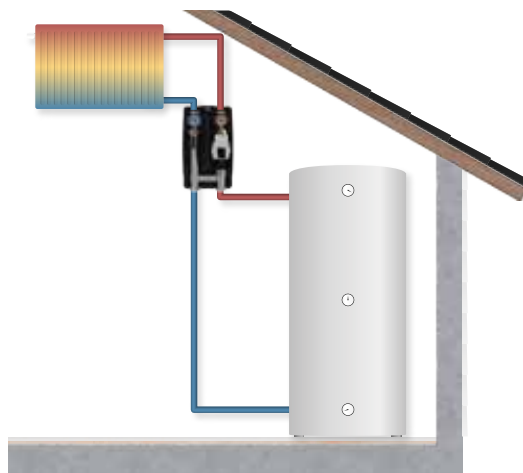

LK 861 H 125 - Gruppo pompa ideale per gli impianti di riscaldamento ad alimentazione diretta.

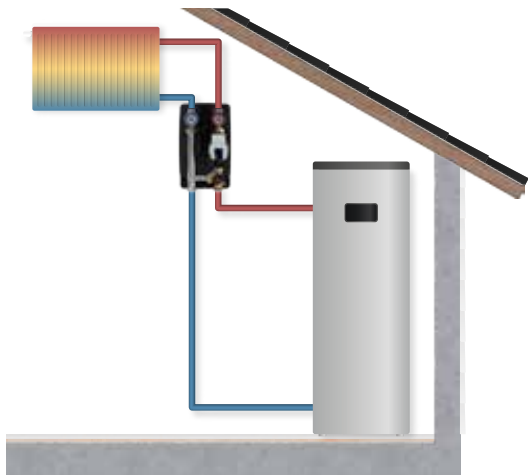

LK 862 H 125 - Gruppo pompa ideale per gli impianti di riscaldamento ad alimentazione con valvola miscelatrice. È inclusa una valvola miscelatrice a tre vie.

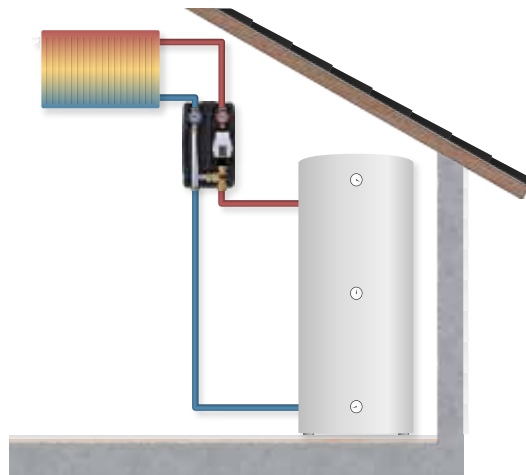

LK 863 H 125 - Gruppo pompa ideale per gli impianti di riscaldamento ad alimentazione con valvola miscelatrice. È inclusa una valvola miscelatrice termica. LK 551 HydroMix ha un elemento termostatico che regola l'alimentazione e il ritorno per raggiungere la temperatura di mandata desiderata.

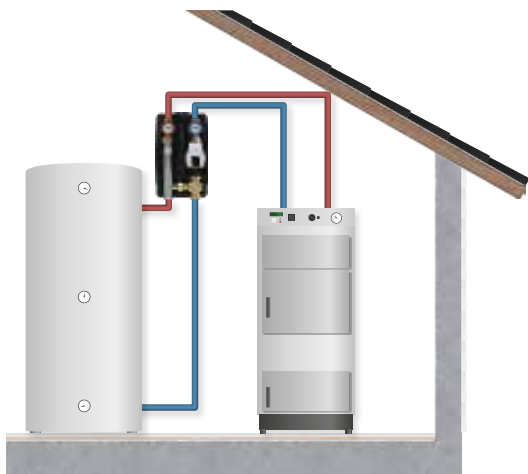

LK 864 H 125 - Gruppo pompa con una valvola anticondensa LK 823 ThermoVar®. Il gruppo pompa è progettato per garantire un'ottimale stratificazione della temperatura nel sistema di accumulo e, contemporaneamente, garantire una elevata temperatura di ritorno verso la caldaia. Questo aumenta l'efficienza del sistema.

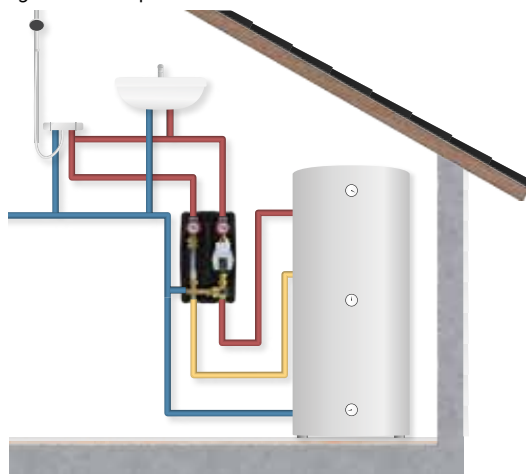

LK 865 H 125 - Gruppo completo per la circolazione dell'acqua calda sanitaria. Comprende una valvola miscelatrice, croce, pompa di ricircolo, isolamento, kit di connessione e tre valvole di ritegno. LK 551 HydroMix valvola miscelatrice ha un elemento termostatico per regolare la temperatura dell'acqua al valore desiderato.

La valvola ha una funzione antiscottatura che chiude il flusso di acqua calda in caso che la fornitura d'acqua fredda non funzioni.

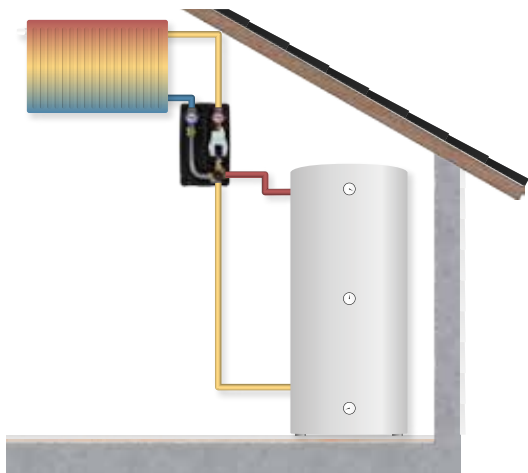

LK 866 H 125 - Gruppo pompa con una valvola miscelatrice a quattro vie, LK 841 ThermoMix®. Il gruppo pompa è destinato per impianti di riscaldamento dove si desidera una elevata temperatura dell'acqua di ritorno verso la caldaia.

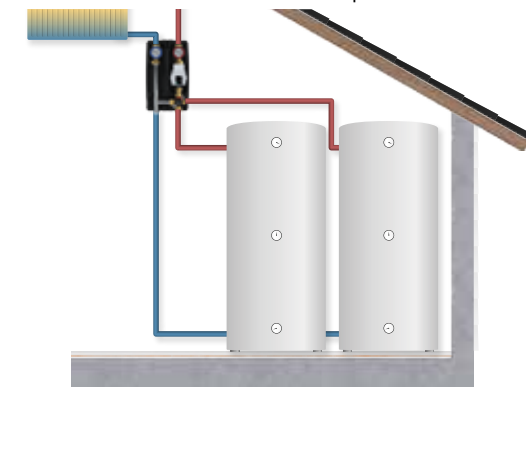

LK 867 H 125 - Gruppo pompa con una valvola miscelatrice a quattro vie, LK 830 ThermoMix® B. Il gruppo pompa è dotato di una valvola miscelatrice bivalente a quattro vie progettata per impianti di riscaldamento, dove l'energia viene prelevata da due unità di riscaldamento collegate in serie o in parallelo, oppure per sistemi di accumulo dove l'energia viene prelevata da due livelli. Il gruppo pompa deve essere equipaggiato con un'unità di controllo automatico per garantire che venga sempre data priorità alla fonte di calore più favorevole.



LK HydronicGroup H 90



- Tutto in uno
- Facile da installare
- Semplice da completare con regolatore elettronico

DATI TECNICI

Tensione	230 VAC 50/60 Hz
Consumo	10-75 W secondo la velocità della pompa
Perdita interna	< 0,2% di Kvs a 100 kPa
Pressione massima di esercizio	1,0 MPa (10 bar)
Temperatura di esercizio	Min. 5 °C/Max. 100 °C
Temperatura ambiente	Min. 5 °C/Max. 58 °C
Filettatura standard	Rp - filettatura femmina, G - filettatura maschio
Fluidi	Wilo: Acqua. Miscela Acqua - Glicole max. 50%
Fluidi 2	Taco: Acqua. Miscela Acqua - Glicole max. 30%
Pompa di circolazione	Wilo Para 15-130/8-75/SC-9, Taco ES2C 15-70-130 EEL ≤ 0,23 (vedi scheda tecnica/ etichetta pompa per il valore esatto)
Materiale, corpo valvola	Ottone EN 12165 CW617N
Materiale, isolante	Polipropilene Espanso EPP

LK HydronicGroup H 90 è un gruppo pompa completo ideale per gli impianti di riscaldamento ad alimentazione diretta dalla caldaia o con valvola miscelatrice a tre vie.

LK HydronicGroup H 90 comprende, fra l'altro, la pompa di circolazione ad alta efficienza, l'isolamento, la staffa per montaggio a parete e due valvole a sfera con termometro. Nella versione con mandata miscelata, comprende una valvola miscelatrice a tre vie.

Come accessorio è disponibile un collettore per due o tre gruppi pompa, vedere accessori e ricambi. La staffa per montaggio a parete non è in dotazione al collettore e deve essere ordinata separatamente, vedere accessori e ricambi.

LK 861 H 90 DESTRA

LK 861 H 90 SINISTRA

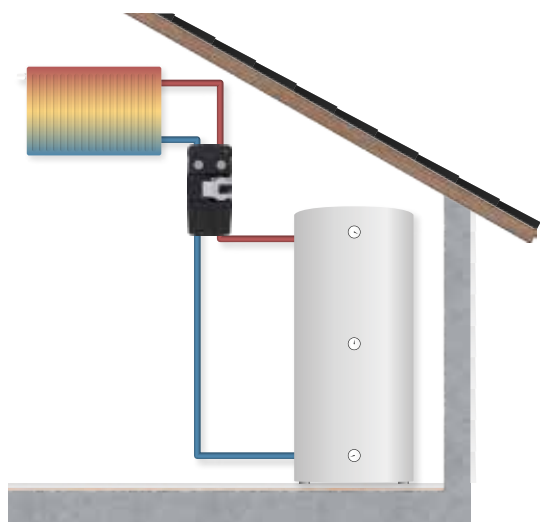

LK 861 H 90 - Gruppo pompa ideale per gli impianti di riscaldamento ad alimentazione diretta.

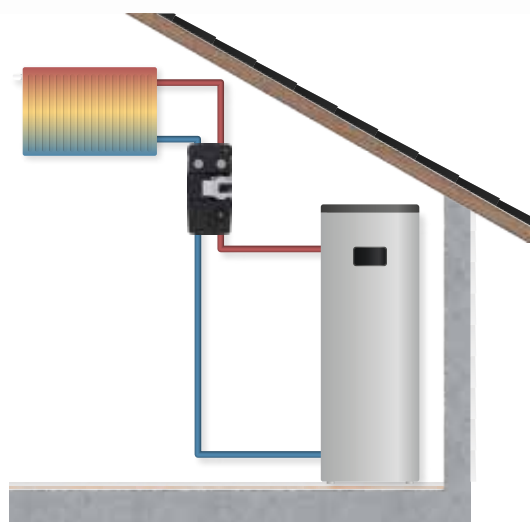

LK 862 H 90 - Gruppo pompa ideale per gli impianti di riscaldamento ad alimentazione con valvola miscelatrice. È inclusa una valvola miscelatrice a tre vie.

LK HydronicGroup H/C 125

Valvole a sfera con termometro

Le valvole primarie e secondarie sono progettate con filettature esterne da 1½" e interne da 1" per un'installazione facile e rapida

Valvola di ritegno integrata per prevenire l'auto-ricircolo, che funge anche da guarnizione tra valvola a sfera e pompa

Pompa non coperta dall'isolamento

Tubo trattato con cataforesi per resistere alla corrosione

Isolamento stabile

Facile da integrare con un regolatore elettronico adatto. La valvola miscelatrice funziona anche come valvola di intercettazione in caso di sostituzione della pompa

LK HydronicGroup H/C 125 è un gruppo pompa completo per sistemi di raffreddamento e riscaldamento, con opzioni di alimentazione diretta e miscelata. Include una pompa di circolazione, isolamento e valvole a sfera con termometri. Il tubo è trattato con cataforesi per resistere alla corrosione. Il modello **LK 862 H/C 125** illustrato è dotato di una valvola miscelatrice a tre vie e, per il condizionamento, richiede un attuatore come LK 950 o LK 100 SmartComfort CT per prevenire la condensa e la formazione di ghiaccio.



Gruppi pompa



LK HydronicGroup H/C 125

- Per applicazioni sia di condizionamento che di riscaldamento
- Tubo trattato con cataforesi per resistere alla corrosione
- Semplice da completare con regolatore elettronico

DATI TECNICI

Tensione	230 VAC 50/60 Hz
Consumo	10-75 W secondo la velocità della pompa
Pressione massima di esercizio	1,0 MPa (10 bar)
Temperatura di esercizio	Min. 5 °C/Max. 95 °C
Temperatura ambiente	Min. 5 °C/Max. 58 °C
Filettatura standard	Rp - filettatura femmina, G - filettatura maschio
Fluidi	Acqua. Miscela Acqua - Glicole max. 50%
Pompa di circolazione DN 32	Wilo Para 25-180/6-43/SC-12 Wilo Para 25-180/8-75/SC-12
Pompa di circolazione DN 40	Wilo Para MAXO 30-180/10, Wilo Stratos PICO 30-180/6, EEI ≤ 0,23 (vedi scheda tecnica/ etichetta pompa per il valore esatto)
Materiale, corpo valvola	Ottone EN 12165 CW617N
Materiale, isolante	Polipropilene Espanso EPP
Distanza tra i collegamenti	125 mm

LK HydronicGroup H/C 125 è un gruppo pompa completo ideale per gli impianti di riscaldamento e condizionamento ad alimentazione diretta dalla caldaia o con valvola miscelatrice a tre vie. Comprende una pompa di circolazione ad alta efficienza, isolamento termico e due valvole a sfera con termometro. Sul lato di ritorno c'è una valvola di ritegno integrata. I tubi sono trattati con cataforesi per resistere alla corrosione.

LK 861 H/C 125, gruppo pompa ideale per gli impianti di riscaldamento e condizionamento ad alimentazione diretta.

LK 862 H/C 125, ideale per gli impianti di riscaldamento ad alimentazione con valvola miscelatrice. È inclusa una valvola miscelatrice a tre vie. Per applicazioni di condizionamento, LK 862 H/C 125 deve essere integrato con un attuatore, LK 950 o LK SmartComfort, affinché la condensa non penetri nell'isolamento e non formi gelo.



LK 868 HeatExchanger

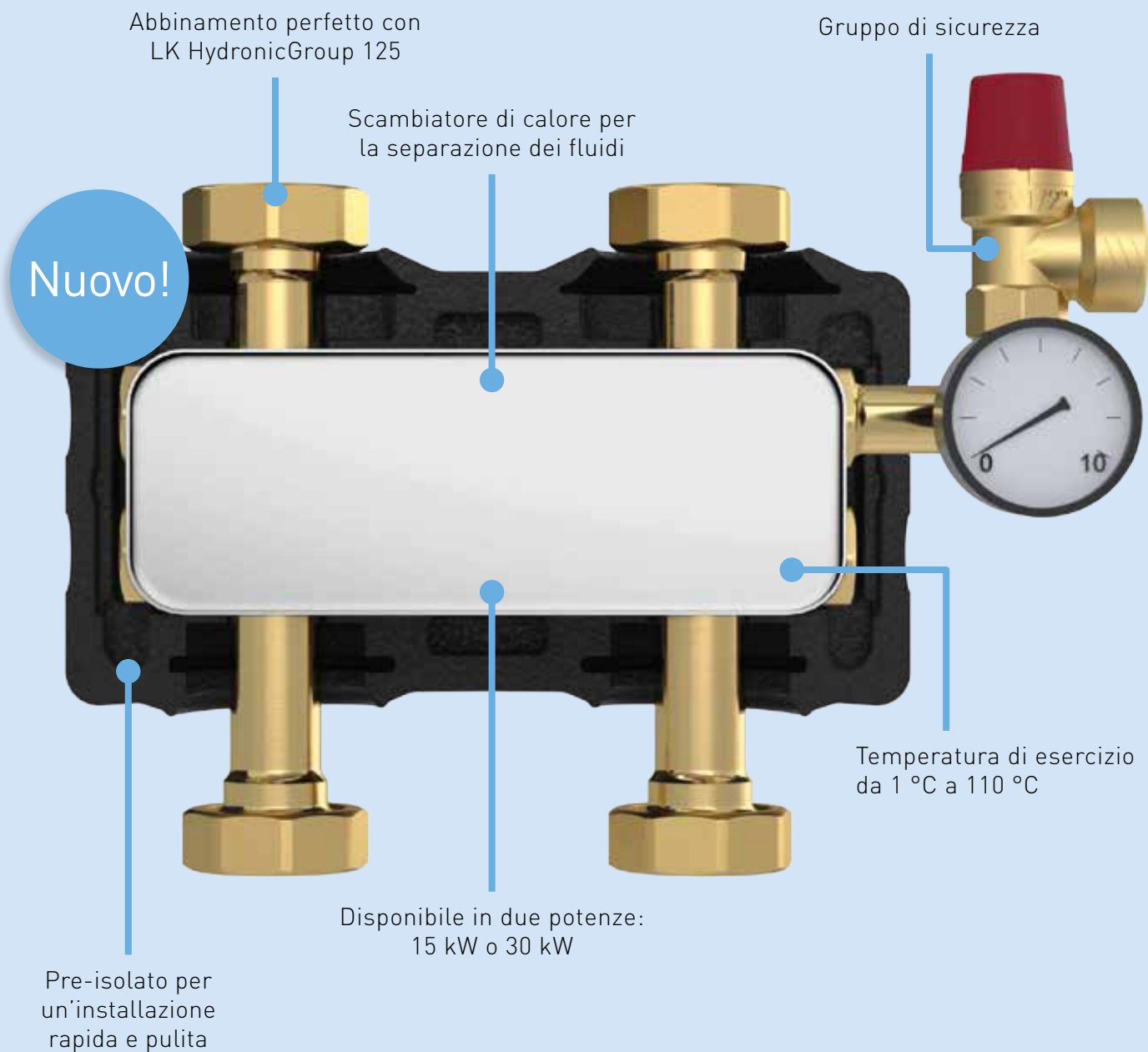

Proteggi il tuo impianto con **LK 868 HeatExchanger**. Pre-isolato e predisposto per LK HydronicGroup 125, separa i fluidi tra i circuiti per prevenire problemi di gelo e danni legati all'ossigeno negli impianti di riscaldamento. Disponibile nelle versioni da 15 kW e 30 kW, con gruppo di sicurezza opzionale.

Scambiatore di calore

LK 868 HeatExchanger 125

- Installazione rapida, semplice e preisolata
- Disponibile in due versioni – 15 kW e 30 kW
- Integrazione perfetta con LK HydronicGroup 125

DATI TECNICI

Consumo	15 kW, ΔT 10 °C portata 1,4 m ³ /h (396516, 15 piastre) 30 kW, ΔT 10 °C portata 2,7 m ³ /h (396517, 30 piastre)
Pressione massima di esercizio	1,0 MPa (10 bar)
Temperatura di esercizio	Min. 1 °C/Max. 95 °C
Filettatura standard	G - filettatura femmina
Fluidi	Acqua. Miscela Acqua - Glicole max. 50% Acqua - Etanolo max. 30%
Materiale, corpo valvola	Ottone EN 12165 CW617N
Materiale, isolante	Polipropilene Espanso EPP
Distanza tra i collegamenti	125 mm

LK 868 HeatExchanger è uno scambiatore di calore con attacchi adatti alla gamma LK HydronicGroup 125, per un'installazione semplice e preisolata. È utilizzato nei casi in cui è necessaria la separazione dei fluidi in diversi circuiti, ad esempio per la protezione antigelo o in impianti datati in cui vi è rischio di presenza di ossigeno che potrebbe danneggiare il generatore di calore.

LK 868 HeatExchanger è disponibile in due versioni: 15 kW e 30 kW.

È inoltre possibile montare un gruppo di sicurezza sul lato secondario dello scambiatore. Nella sezione "ricambi e accessori" è possibile trovare il gruppo di sicurezza con numero articolo 092394, che comprende un manometro, una valvola di sicurezza (3 bar) e un attacco per vaso di espansione e collegamento allo scambiatore.

APPLICAZIONE PER IL RISCALDAMENTO

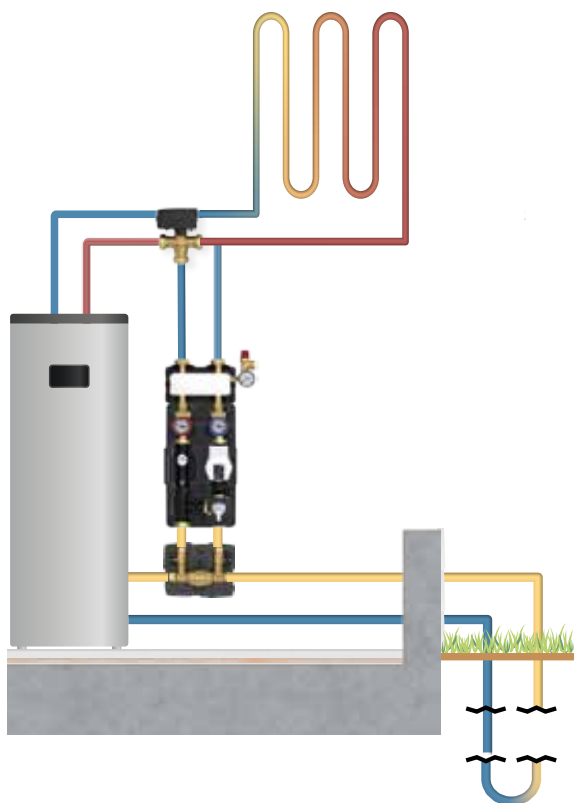

APPLICAZIONE PER IL CONDIZIONAMENTO

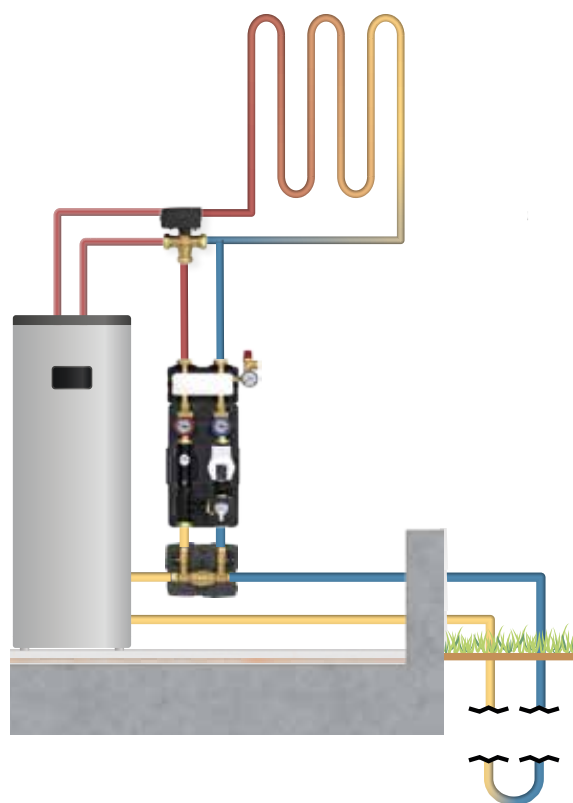

LK 250 TapWater Unit

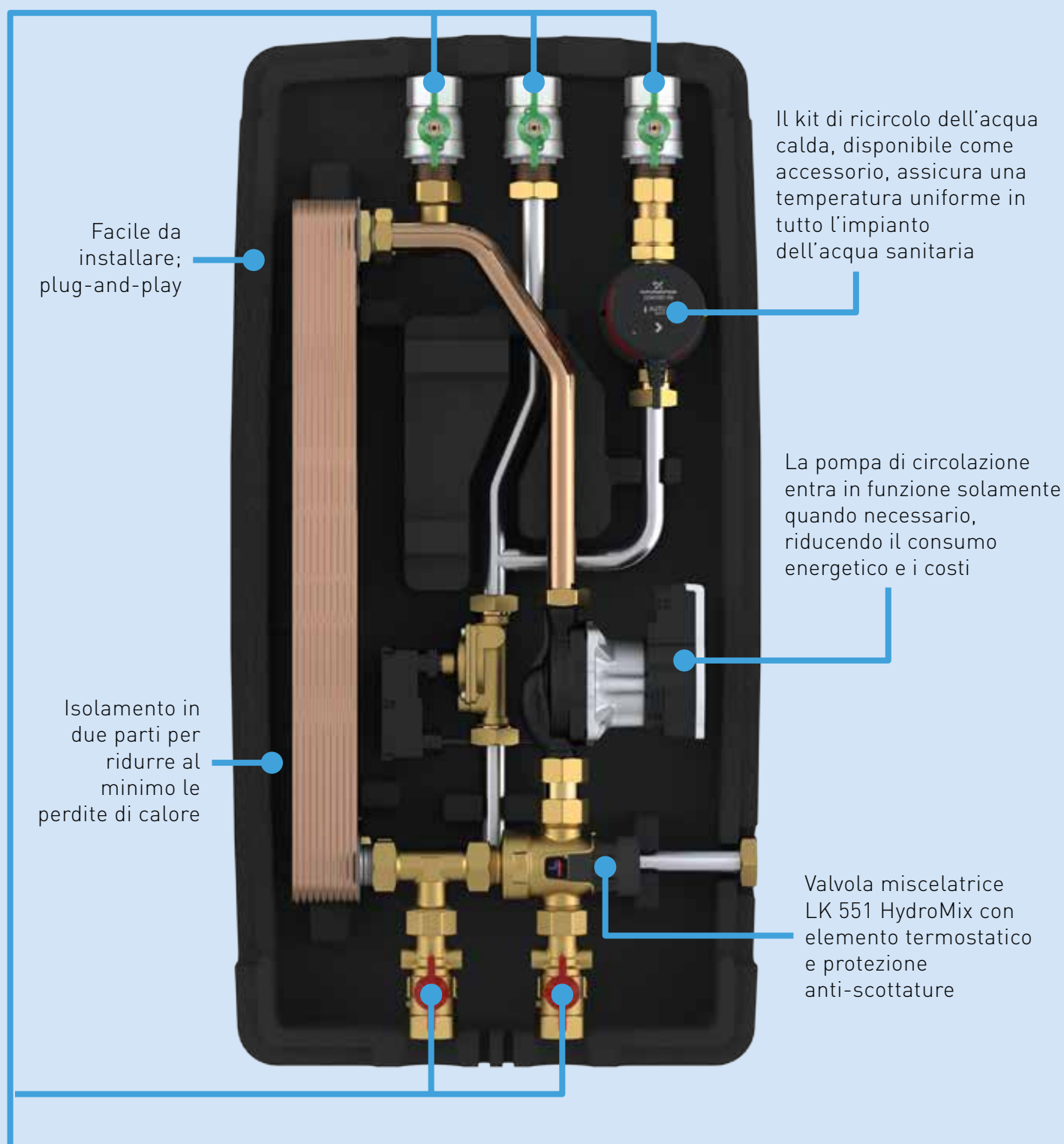

Valvole con filettatura interne da 1"



LK 250 TapWater Unit, produttore istantaneo di acqua calda sanitaria è sinonimo di precisione. A prescindere dalla scelta tra regolatore elettronico o valvola miscelatrice termostatica, entrambe le opzioni assicurano un controllo affidabile della temperatura. Per ridurre il consumo energetico, la pompa di circolazione entra in funzione solo quando è richiesta acqua calda. Inoltre, è disponibile un kit di ricircolo dell'acqua calda per mantenere una temperatura uniforme in tutto l'impianto.

Stazione per produzione istantanea di acqua sanitaria



LK 250 TapWater Unit

- Facile da installare - Plug-and-Play
- Protezione dalle scottature con LK 551 HydroMix
- Disponibile con scambiatore di calore rivestito con materiale anticalcare.

DATI TECNICI

Tensione	230 VAC 50/60 Hz
Consumo	10-75 W, secondo la velocità della pompa
Pressione massima di esercizio	1,0 MPa (10 bar)
Temperatura di esercizio	Min. 5 °C/Max. 95 °C
Temperatura ambiente	Min. 5 °C/Max. 55 °C
Filettatura standard	G - filettatura femmina (G1")
Fluidi	Acqua. Miscela Acqua - Glicole max. 50%
Pompa di circolazione	Wilo Para 15-130/8 IPWM1 Wilo Para 15-130/8-75/SC-9 EEI ≤ 0,23 (vedi scheda tecnica/etichetta pompa per il valore esatto)
Materiale, isolante	Polipropilene Espanso EPP

LK 250 TapWater Unit è un gruppo progettato per la produzione istantanea dell'acqua calda sanitaria.

TapWater Unit P è dotato di una centralina elettronica che permette di regolare sia la temperatura desiderata dell'acqua che quella in entrata allo scambiatore di calore a piastre, proteggendolo dai depositi calcarei.

LK 250 TapWater Unit P si compone di scambiatore di calore a piastre, pompa di circolazione, sensore di portata, valvola di sicurezza e centralina elettronica.

La temperatura dell'acqua sanitaria è regolabile fra 40 e 65°C. La pompa di circolazione entra in funzione solamente quando è richiesta acqua sanitaria calda. In questo modo si riducono i consumi energetici.

LK 250 TapWater Unit a differenza di LK 250 TapWater Unit P, impiega una valvola di miscelazione termica al posto di una centralina elettronica per la regolazione della temperatura dell'acqua sanitaria. Al tempo stesso, la regolazione della temperatura in entrata protegge lo scambiatore di calore a piastre dai depositi calcarei.

LK 250 TapWater Unit si compone di scambiatore di calore a piastre, pompa di ricircolo, sensore di portata, valvola di sicurezza e valvola di miscelazione.

La temperatura dell'acqua sanitaria è regolabile fra 35 e 65°C. La pompa di circolazione entra in funzione solamente quando è richiesta acqua sanitaria calda. In questo modo si riducono i consumi energetici.

In sede di scelta di un'unità per la produzione di acqua calda sanitaria, è molto importante conoscere la qualità dell'acqua nell'area in cui verrà installata.

Come accessorio è disponibile un kit di ricircolo dell'acqua calda che, permettendo di mantenere la temperatura desiderata in tutto l'impianto dell'acqua calda sanitaria, risulta particolarmente utile negli edifici con punto di prelievo molto distante.

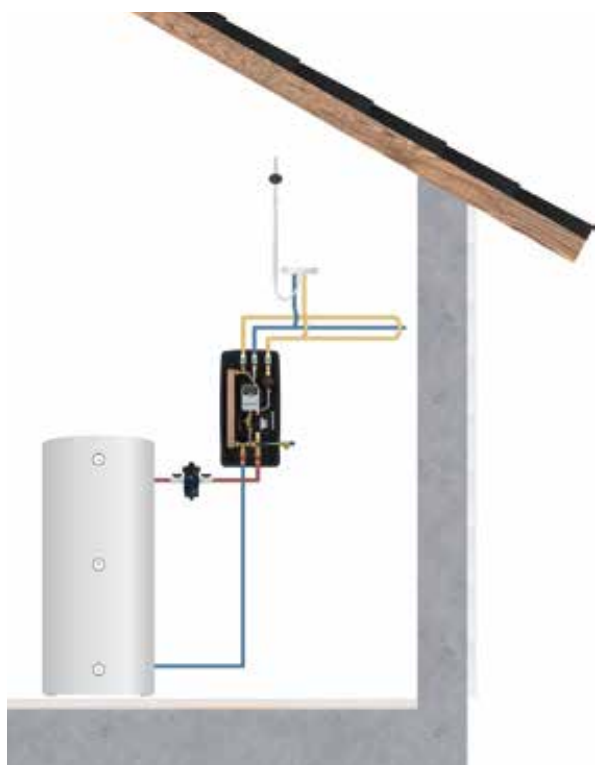

LK 212 SolarStation

Valvole di ritegno integrate nelle valvole a sfera per prevenire l'auto-ricircolo

Gruppo di sicurezza con manometro, valvola di sicurezza 6 bar e raccordo per vaso di espansione

Isolamento in due parti per una maggiore facilità di accesso

Possibilità di scelta tra pompa Grundfos o Wilo in base alle vostre preferenze

10 programmi idraulici preimpostati e display intuitivo

Flussometro con valvole di intercettazione, riempimento e scarico. Massima facilità di lettura della portata corrente tra 2-12 l/m

Elevate l'intelligenza del vostro impianto scegliendo un regolatore CS Plus oppure SLL



LK 212 SolarStation è un gruppo di pompaggio solare compatto a due tubi, disponibile con o senza regolatore. È un pacchetto completo con tutti i componenti essenziali per assicurare un funzionamento sicuro ed efficiente del vostro impianto di riscaldamento solare.

LK 212 SolarStation e 211 & 212 SolarStation S

- Riduzione dei costi energetici grazie all'impiego dell'energia solare
- LK 212 e 212 S - Unità solare compatta a due tubi
- LK 211 S- Unità solare compatta a tubo singolo
- Raccordi da 3/4" filettatura femmina e 1" filettatura maschio
- Adattati per pompa di circolazione da 180 o 130 mm

DATI TECNICI

Tensione	230 VAC ± 10%, 50 Hz
Pressione massima di esercizio	1,0 MPa (10 bar)
Pressione di esercizio	0,6 MPa (6 bar)
Temp. di esercizio LK 212 & LK 212 S	Alimentazione: Max. 140 °C Ritorno: Max. 110 °C
LK 211 S	Max. 110 °C
Filettatura standard	G - filettatura maschio, G - filettatura femmina
Grado di protezione	IP 20
Fluidi	Acqua. Miscela Acqua - Glicole max. 50%
Sensori	PT 1000
Pompa di circolazione LK 212 SolarStation	Grundfos UPM3 Solar 25-75 180, Wilo Para ST 25-180/8 IPWM2
LK 212 SolarStation S	Grundfos UPM3 Solar 25-75 130, Wilo Para ST 25-130/8 IPWM2
LK 211 SolarStation S	Grundfos UPM3 Solar 25-75 130, Wilo Para ST 25-130/8 IPWM2
EEI ≤ 0,23 (vedi scheda tecnica/etichetta pompa per il valore esatto)	

LK 212 SolarStation e LK 212 SolarStation S sono gruppi pompa solare compatto a due tubi e LK 211 SolarStation S è un gruppo pompa solare compatto a tubo singolo. I gruppi comprendono tutti i componenti necessari per il funzionamento sicuro di un impianto di riscaldamento a energia solare quali gruppo di sicurezza 6 bar, pompa di circolazione da 180 mm o 130 mm, valvole a sfera con valvola di non ritorno e termometro integrati, flussometro con valvola di intercettazione, rabbocco e scarico. LK 212 SolarStation e LK 212 SolarStation S comprendono anche un separatore d'aria con valvola di sfiato manuale.

Possibilità di scelta fra due centraline, LK 152 SmartSolar SLL e LK 152 SmartSolar CS Plus. È disponibile anche una variante senza centralina e/o pompa di circolazione per chi dispone di attrezzature proprie.

LK 152 SmartSolar SLL e CS Plus presenta 10 schemi idraulici preimpostati. Lo schema idraulico selezionato e il modo di esercizio sono visualizzati sul display.



LK 823 ThermoVar® R



Ottimizzate il vostro impianto di riscaldamento con la valvola anticondensa termica a 3 vie **LK 823 ThermoVar® R**. Garantisce una distribuzione ottimale della temperatura nel serbatoio di accumulo, migliorando l'efficienza della caldaia e prevenendo la formazione di catrame e condensa. Grazie alla possibilità di regolare la temperatura di ritorno tra 45 °C e 60 °C oppure tra 55 °C e 70 °C, è la valvola ideale per il vostro impianto.

Valvola anticondensa regolabile



LK 823 ThermoVar® R

- Aumenta l'efficienza del sistema
- Impedisce la formazione di condensa e incrostazioni
- Temperatura regolabile

DATI TECNICI

Perdita interna	< 0,5% di Kvs a 100 kPa
Pressione massima di esercizio	1.0 MPa (10 bar)
Differenza massima di pressione	100 kPa (1 bar)
Temperatura di esercizio	Min. 5 °C/Max. 95 °C
Temperatura di apertura	55-70 °C / 45-60 °C
Temperatura ambiente	Min 5 °C/Max 60 °C
Filettatura standard	Rp - filettatura femmina, G - filettatura maschio
Fluidi	Acqua. Miscela Acqua - Glicole max. 50%
Materiale, corpo valvola	Ottone EN 1982 CB753S
Materiale, piastra esterna	Ottone EN 12165 CW617N
Materiale, guarnizioni	EPDM

LK 823 ThermoVar® R è una valvola anticondensa con funzionamento termostatico a tre vie per il collegamento di caldaie a biomasse con il sistema di accumulo. La valvola è progettata per garantire un'ottimale stratificazione della temperatura nel sistema di accumulo e, contemporaneamente, garantire una elevata temperatura di ritorno verso la caldaia.

Questo aumenta l'efficienza del sistema e garantisce una lunga durata della caldaia in quanto riduce la formazione di condensa e incrostazioni.

La valvola regola il flusso su due vie e pertanto non serve installare una valvola di bilanciamento sul circuito tra la caldaia e la valvola anticondensa. L'elemento termostatico apre la via A quando la temperatura dell'acqua sulla via AB verso la caldaia raggiunge la temperatura nominale di apertura della valvola. La via di by-pass B si chiude quando la temperatura dell'acqua di ritorno sulla via A supera di circa 10 °C la temperatura nominale di apertura della valvola.

La valvola è regolabile entro gli intervalli da 45 °C a 60 °C oppure da 55 °C a 70 °C.

LK 823 ThermoVar® R può essere fornita con isolante, vedere sotto Accessori. Per maggiori informazioni sull'isolante, vedere la scheda prodotto dei gusci isolanti LK.

La valvola può essere montata in qualsiasi posizione. LK 823 ThermoVar® R può essere montata a destra o a sinistra.

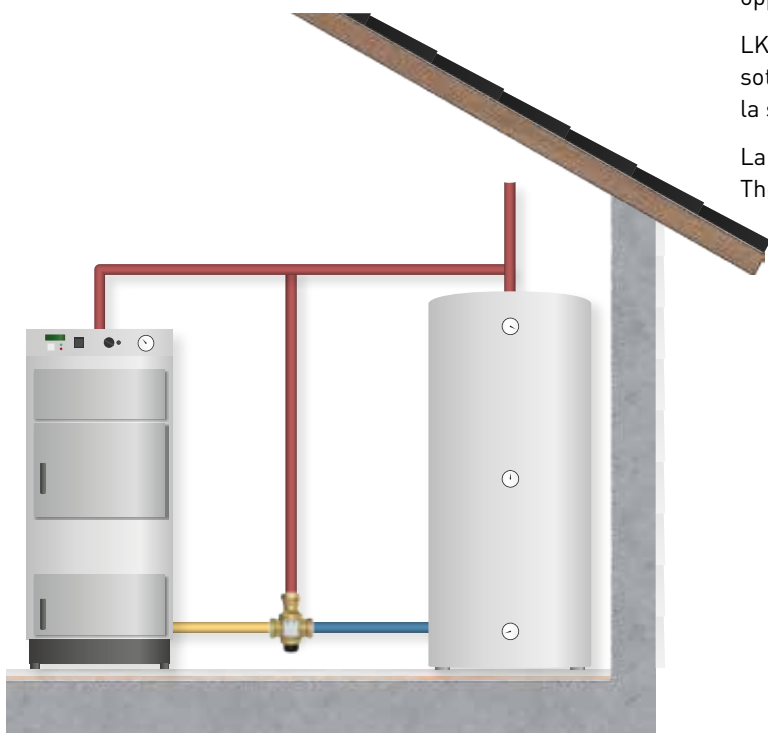

LK 524 MultiFill® Plus

Ricarica il pozzo geotermico per una maggiore efficienza

Temperatura di esercizio da -20 °C a 80 °C

Fornita con isolamento contro condensa e formazione di ghiaccio

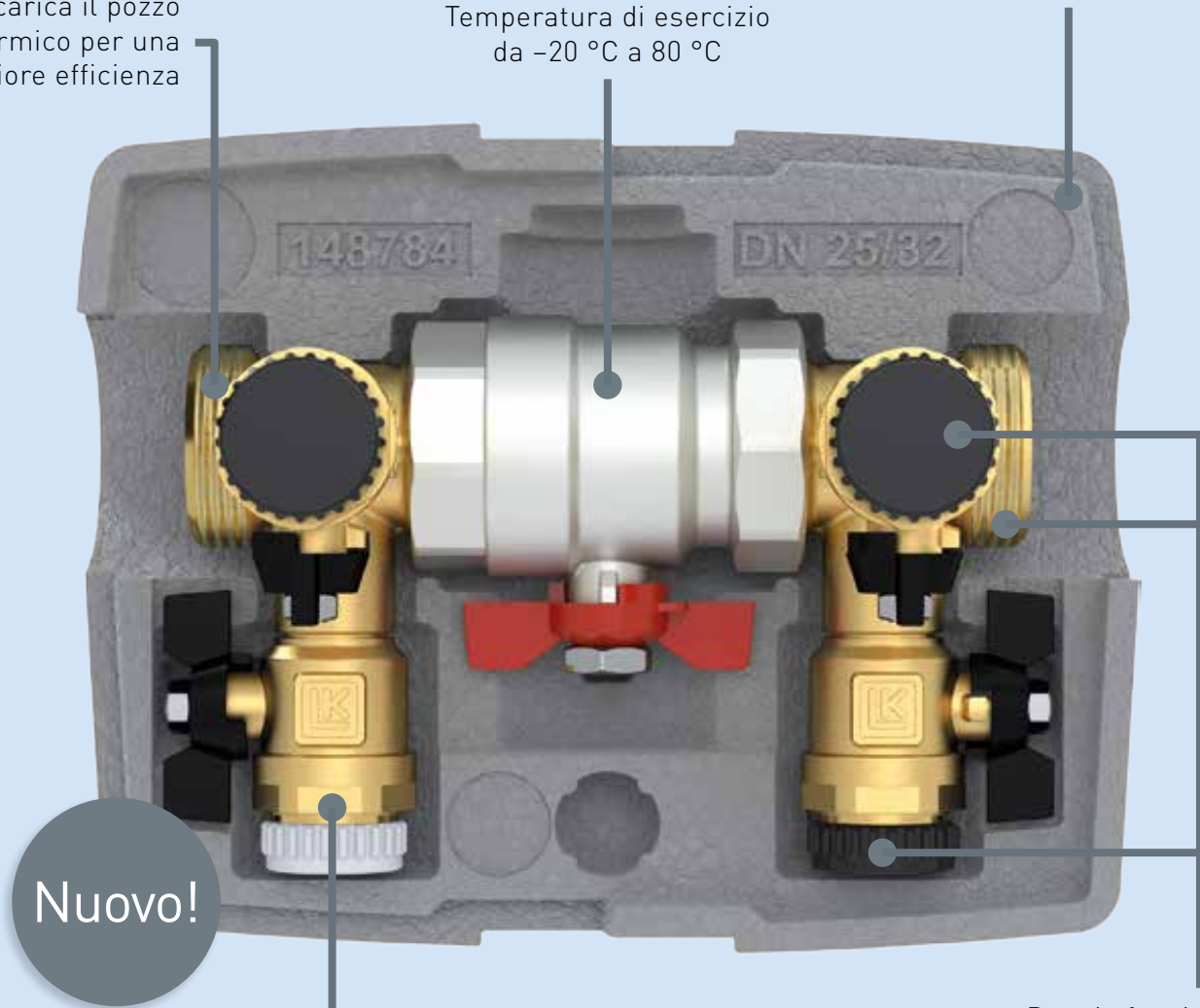

Nuovo!

Elemento filtrante in acciaio inox

Doppia funzionalità: valvola di riempimento e unità di free cooling

LK 524 MultiFill® Plus combina una valvola di riempimento del refrigerante e un'unità di free cooling in un unico corpo compatto. Consente di riempire il circuito del collettore e instradare la salamoia verso un ventilconvettore per il raffrescamento naturale dal terreno, ricaricando il pozzo geotermico in estate per migliorare le prestazioni della pompa di calore. Fornita con isolamento per prevenire condensa e formazione di ghiaccio, è dimensionata per un'installazione rapida anche in spazi ridotti.



Valvola di riempimento



LK 524 MultiFill® Plus

- Ricarica il pozzo artesiano in estate
- Doppia funzionalità
- Compatto e facile da installare anche in spazi ristretti

DATI TECNICI

Pressione massima di esercizio	1,0 MPa (10 bar)
Temperatura di esercizio	Min. -20 °C/Max. 80 °C
Dimensione, filtro	0,7 mm ²
Filettatura standard	G - filettatura maschio
Fluidi	Acqua. Miscela Acqua - Glicole max. 50%
Fluidi 2	Acqua. Miscela Acqua - Etanolo max. 30%
	Temp. di esercizio: Max. 60°C
Materiale, corpo valvola	Ottone EN 12165 CW617N
Materiale, isolante	Polistirene Espanso EPS
Materiale, inserto del filtro	Acciaio Inossidabile
Materiale, guarnizioni	EPDM
Materiale, valvola a sfera	Acciaio inossidabile

LK 524 MultiFill®Plus è una valvola combinata compatta con 2 connessioni per il facile riempimento del liquido antigelo nel tubo collettore per pompe di calore geotermiche e 2 connessioni per convogliare il liquido antigelo nel tubo collettore verso un'unità fan coil, permettendo così di raffrescare l'abitazione sfruttando il freddo naturalmente presente nel terreno. Inoltre, durante l'estate, il foro geotermico viene ricaricato, aumentando l'efficienza della pompa di calore.

LK 524 è fornita con isolamento per proteggere dalla condensa e da eventuali formazioni di ghiaccio. Il design compatto della valvola ne facilita l'installazione anche in spazi ristretti.



LK 534 ThermoFill EA®

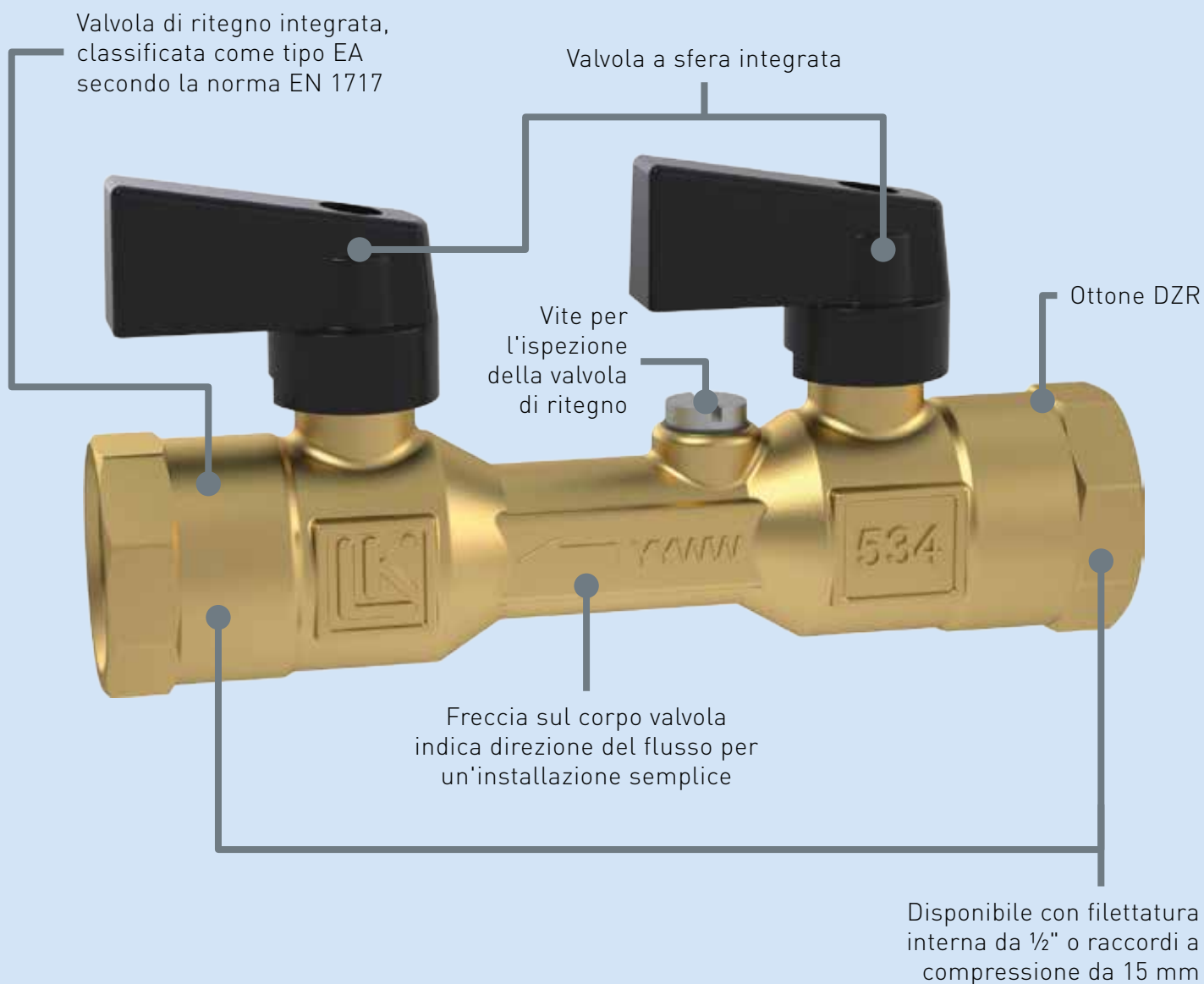

Ottimizza l'installazione del tuo impianto di riscaldamento con **LK 534 ThermoFill® EA**. Questa valvola di riempimento è dotata di una valvola d'intercettazione e ritegno ispezionabile per un funzionamento affidabile, anche a basse pressioni. Certificata per la prevenzione del riflusso (Tipo EA, categoria di fluido 1-2), garantisce sicurezza e conformità dell'impianto. Progettata per una manutenzione semplice e un'installazione precisa, rappresenta la scelta ideale per un riempimento sicuro ed efficiente del sistema.



Valvola di riempimento



LK 534 ThermoFill® EA

- Valvola a sfera integrata e valvola di non ritorno
- Classificata come tipo EA conformemente a EN 1717
- La valvola di ritegno è ispezionabile

DATI TECNICI

Pressione massima di esercizio	1.0 MPa (10 bar)
Pressione di apertura, valvola di ritegno	1 kPa (0,01 bar)
Temperatura di esercizio	Min. 5 °C/Max. 90 °C
Filettatura standard	G - filettatura femmina, ISO 228/1
Materiale, corpo valvola	Ottone DZR EN 12165 CW625N
Materiale, guarnizioni	EPDM
Materiale, valvola di ritegno	POM
Norma	Valvola di ritegno: Tipo EA conforme a EN1717

LK 534 ThermoFill® EA è una valvola di riempimento per impianti di riscaldamento. La valvola è dotata di funzione di intercettazione e di ritegno integrata, che garantisce l'apertura anche se la pressione differenziale è bassa. La valvola di ritegno è ispezionabile; pertanto la valvola di riempimento è classificata come dispositivo anti inquinamento tipo EA, categoria di fluido 1-2, secondo la normativa europea EN 1717.

Chiudendo la prima valvola verso l'impianto idrico sanitario e allentando la vite è possibile verificare il funzionamento della valvola di non ritorno.

La freccia sul corpo valvola indica la direzione del flusso.

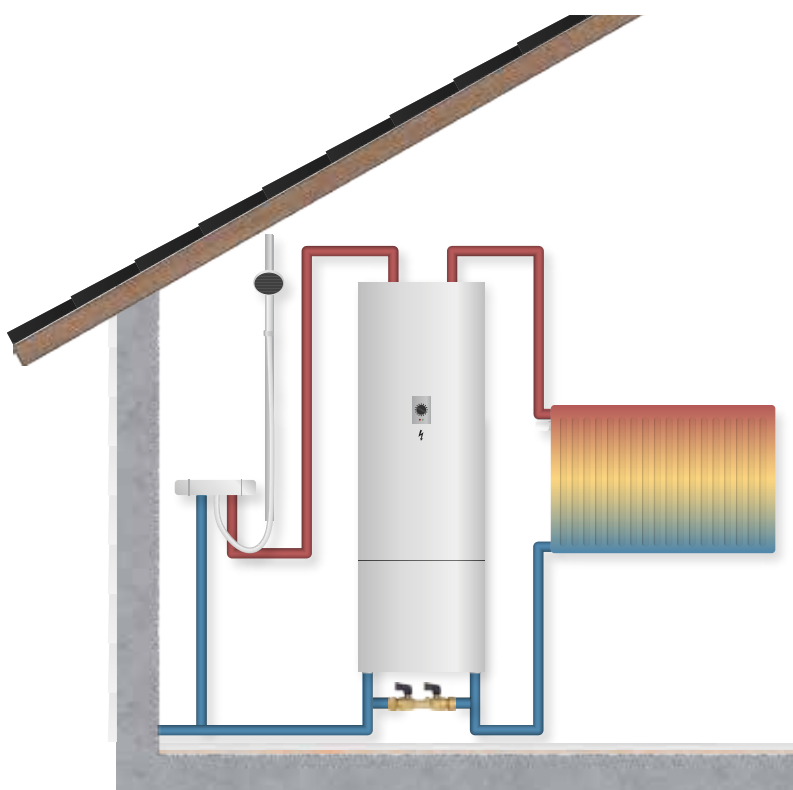

LK 551 HydroKit Solar

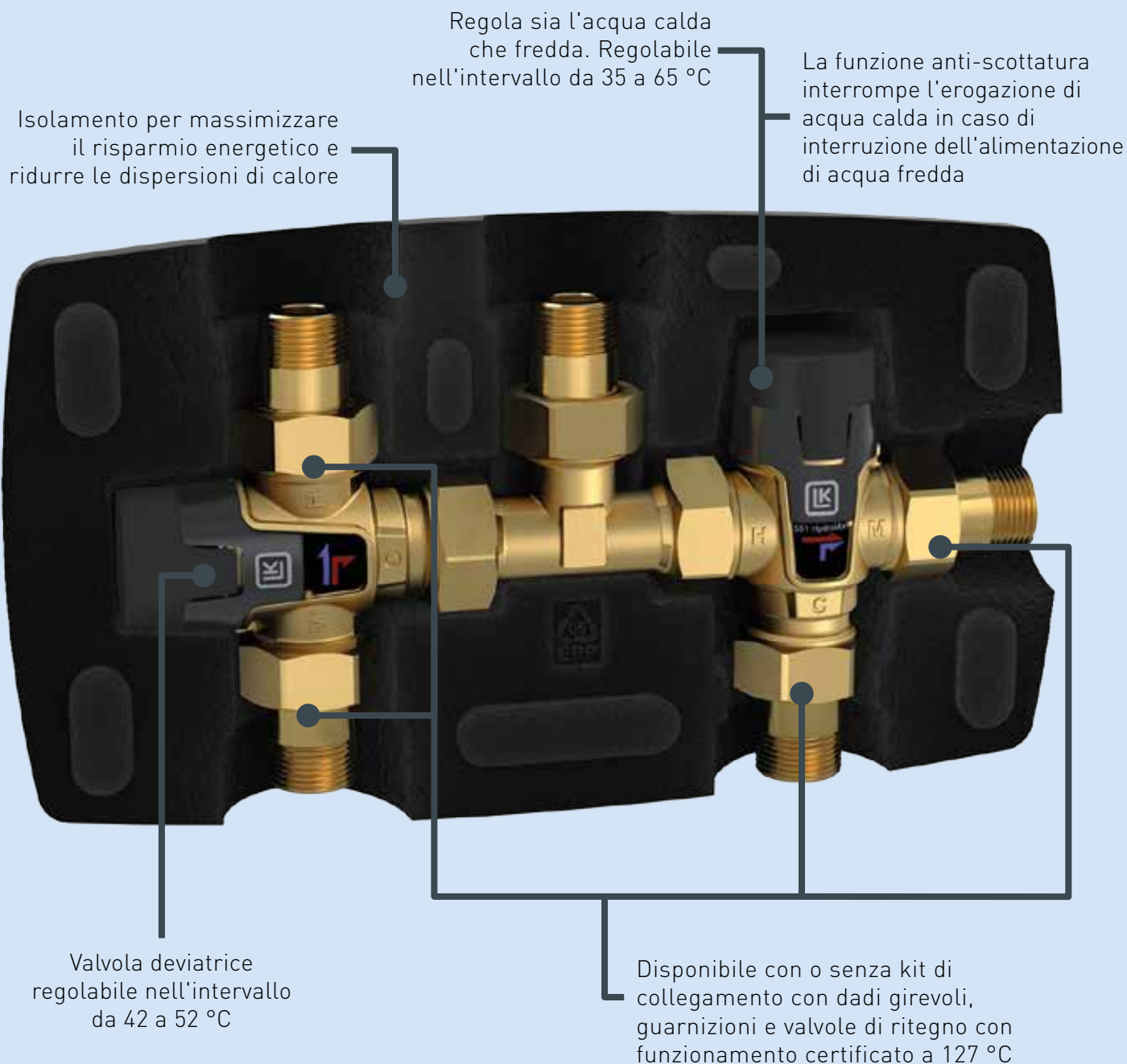

LK 551 HydroKit Solar, la combinazione di valvole ideale per ottimizzare la produzione di acqua calda da due fonti di calore. Garantisce una temperatura dell'acqua stabile, miscelandola e fornendola direttamente all'uscita dell'acqua miscelata oppure, quando necessario, deviandola verso una fonte di calore aggiuntiva. La protezione anti-scottatura integrata assicura un'erogazione di acqua calda sicura e confortevole.

Combinazione di valvole

LK 551 HydroKit Solar

- Montaggio semplice
- Plug and play
- Protezione dalle scottature

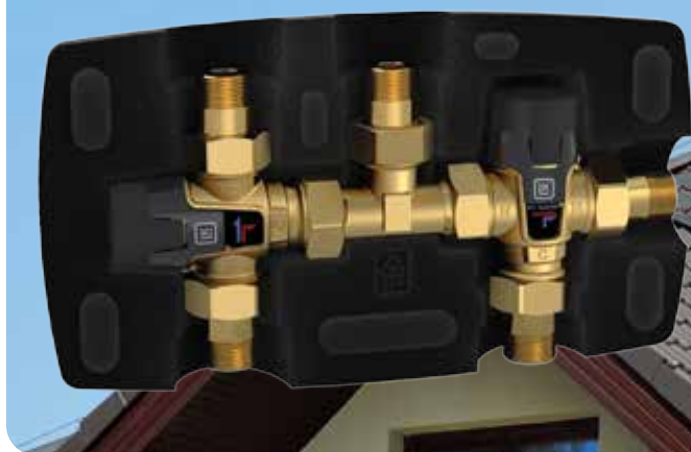

DATI TECNICI

Pressione massima di esercizio	1,0 MPa (10 bar)
Temperatura di esercizio	Min. 5 °C/Max. 95 °C
Temperatura deviazione	Min. 42 °C/Max. 52 °C
Temperatura dell'acqua miscelata	Min. 35 °C/Max. 65 °C
Filettatura standard	G - filettatura maschio
Fluidi	Acqua. Miscela Acqua - Glicole max. 50%, Acqua - Etanolo max. 30%
Materiale, corpo valvola	Ottone EN 12165 CW617N
Stabilità della temperatura	±3 °C

LK 551 HydroKit Solar è una combinazione di valvole, progettato per l'ottimizzazione energetica della produzione di acqua calda da due diverse fonti di calore. HydroKit Solar assicura che l'acqua calda prodotta mantenga la temperatura impostata, miscelando l'acqua calda da una fonte direttamente nel rubinetto, oppure portandola a un'altra fonte di calore per un ulteriore riscaldamento, se necessario.

LK 551 HydroKit Solar ha due valvole termostatiche, una valvola deviatrice e una valvola miscelatrice con funzione antiscottatura. La temperatura dell'acqua calda, per la valvola miscelatrice, è regolabile entro l'intervallo da 35 °C a 65 °C e per la valvola deviatrice la temperatura è regolabile entro l'intervallo da 42 °C a 52 °C.

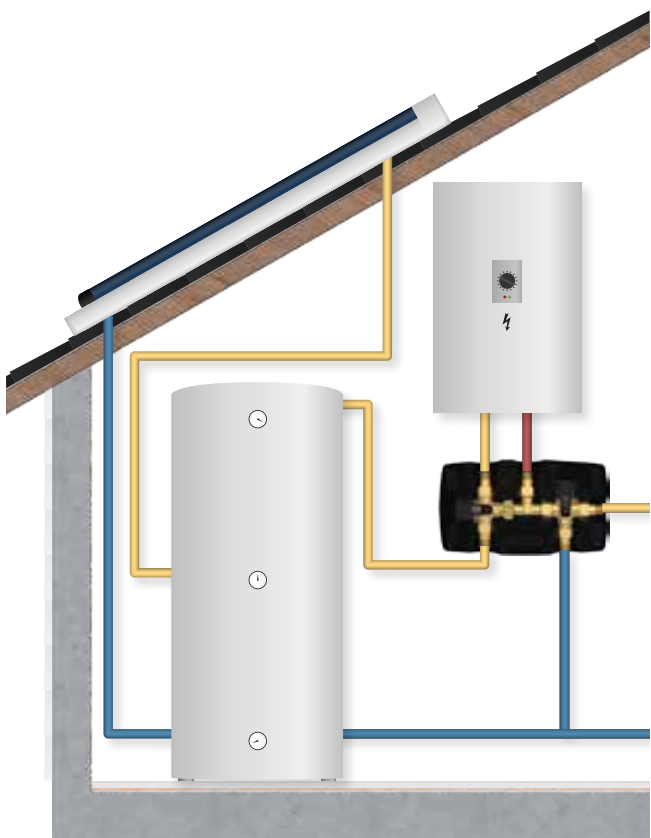

LK 551 HydroKit HWC

Design compatto per un'installazione facile e versatile

La funzione anti-scottatura interrompe il flusso di acqua calda in caso di interruzione dell'alimentazione di acqua fredda

La valvola miscelatrice con termostato regola l'acqua calda e fredda alla temperatura desiderata

Isolamento stabile in due parti

Ideale per edifici con tubazioni lunghe, garantendo che l'acqua calda raggiunga rapidamente tutti i punti dell'edificio

Include una valvola miscelatrice, connessione a croce, kit di connessione e tre valvole di ritegno per prevenire l'auto-circolazione

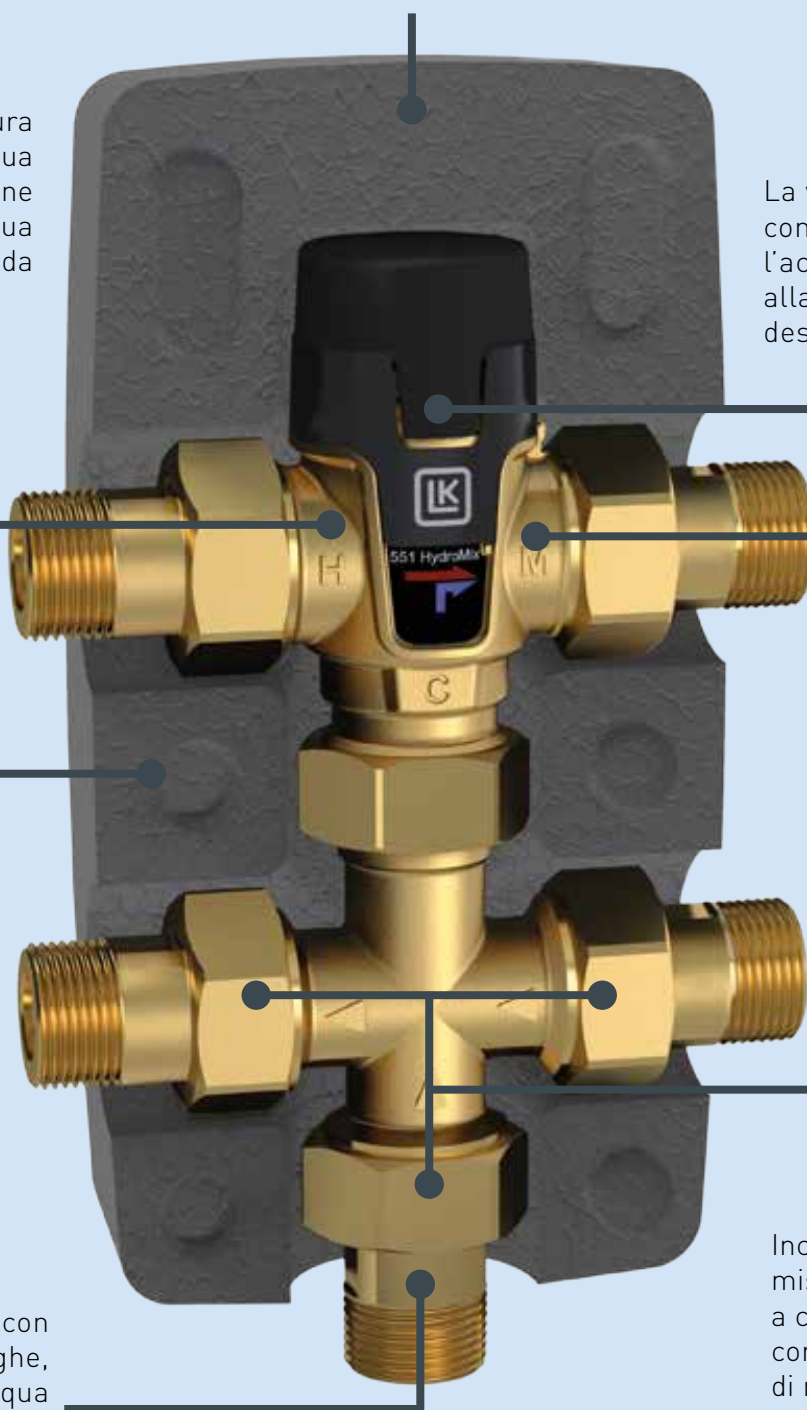

LK 551 HydroKit HWC garantisce acqua calda istantanea, anche negli edifici con tubazioni particolarmente lunghe. Questa unità compatta include una valvola miscelatrice, croce, kit di connessione e tre valvole di ritegno per un ricircolo ottimale dell'acqua calda. La valvola miscelatrice termostatica regola con precisione il flusso di acqua calda e fredda, offrendo un comfort ottimale e una sicurezza aggiuntiva grazie alla funzione anti-scottatura.



Unità per il ricircolo dell'acqua calda

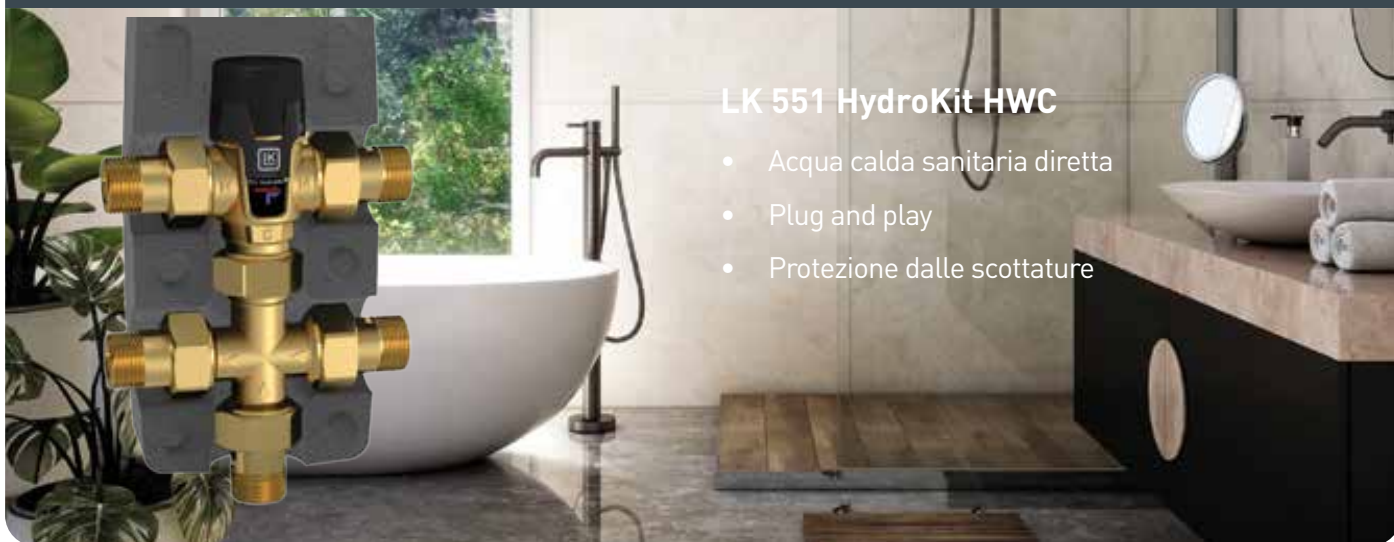

LK 551 HydroKit HWC

- Acqua calda sanitaria diretta
- Plug and play
- Protezione dalle scottature

DATI TECNICI

Pressione massima di esercizio	1,0 MPa (10 bar)
Temperatura di esercizio	Min. 5 °C/Max. 95 °C
Temperatura dell'acqua miscelata	Min. 35 °C/Max. 65 °C
Filettatura standard	G - filettatura maschio
Fluidi	Acqua. Miscela Acqua - Glicole max. 50%, Acqua - Etanolo max. 30%
Materiale, corpo valvola	Ottone EN 12165 CW617N, Ottone DZR EN 12165 CW625N
Stabilità della temperatura	±3 °C

LK 551 HydroKit HWC è un'unità compatta per il ricircolo dell'acqua calda sanitaria. La circolazione garantisce acqua calda immediatamente disponibile al rubinetto. La circolazione dell'acqua calda sanitaria è particolarmente utile negli edifici con lunghe tubazioni.

LK 551 HydroKit HWC è costituito da una valvola miscelatrice, una connessione a croce, kit di connessione e 3 valvole di ritegno, per evitare autocircolazione. La valvola miscelatrice ha un elemento termostatico per regolare la fornitura dell'acqua fredda e l'acqua calda sanitaria per ottenere la temperatura desiderata. La valvola ha una funzione anticottatura che chiude il flusso di acqua calda sanitaria nel caso in cui la fornitura d'acqua fredda non funzioni.

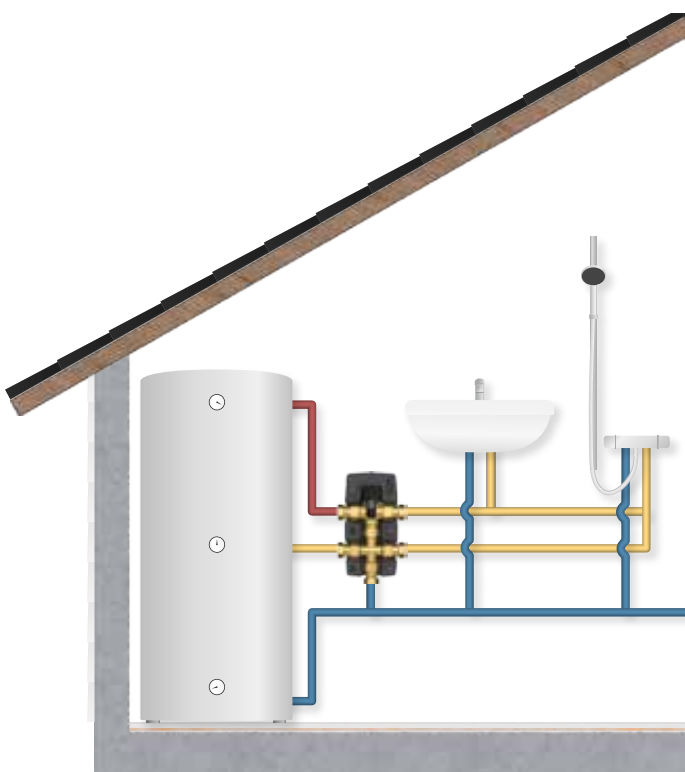

LK 551 HydroMix



LK 551 HydroMix - una valvola miscelatrice asimmetrica che garantisce una temperatura dell'acqua calda stabile e sicura negli impianti di riscaldamento e acqua sanitaria. Il suo elemento termostatico regola il flusso di acqua calda e fredda, mentre la protezione anti-scottatura interrompe il flusso di acqua calda in caso di interruzione dell'alimentazione di acqua fredda. Installazione semplice grazie alle indicazioni di flusso sulla valvola.



Valvola miscelatrice



LK 551 HydroMix

- Protezione dalle scottature
- Temperatura regolabile
- Coperchio protettivo che impedisce modifiche involontarie

DATI TECNICI

Pressione massima di esercizio	1,0 MPa (10 bar)
Temperatura di esercizio	Min. 5 °C/Max. 65 °C Min. 5 °C/Max. 95 °C
Temperatura dell'acqua miscelata	Min. 10 °C/Max. 30 °C (Max. 65 °C) Min. 25 °C/Max. 45 °C Min. 35 °C/Max. 55 °C Min. 35 °C/Max. 65 °C
Filettatura standard	Rp - filettatura femmina, G - filettatura maschio
Fluidi	Acqua. Miscela Acqua - Glicole max. 50%, Acqua - Etanolo max. 30%
Materiale, corpo valvola	Ottone EN 12165 CW617N
Stabilità della temperatura	±3 °C

LK 551 HydroMix è una valvola miscelatrice asimmetrica per impianti per acqua sanitaria e per sistemi di riscaldamento. La valvola miscelatrice ha un elemento termostatico per regolare la temperatura dell'acqua al valore desiderato. La valvola ha una funzione antiscottatura che chiude il flusso di acqua calda nel caso in cui la fornitura d'acqua fredda non funzioni.

La freccia sul corpo valvola indica la direzione del flusso.

C = acqua fredda in entrata

H = acqua calda in entrata

M = acqua calda miscelata in uscita

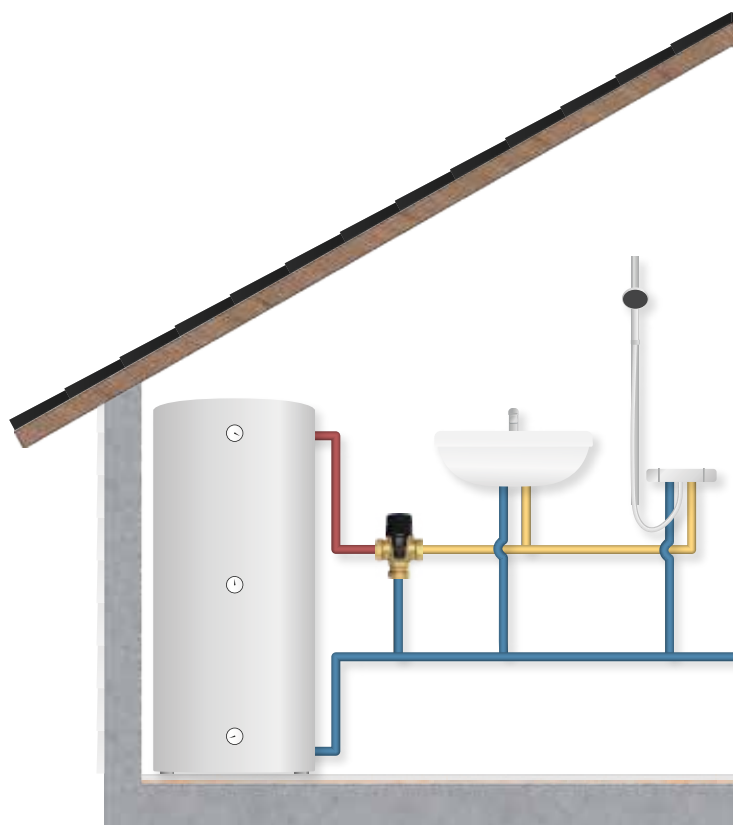

LK 322 CoolUnit

Include un isolamento per proteggere dalla condensa

Due valvole a sfera con filettatura maschio da $\frac{3}{4}$ " per il collegamento al tubo del convettore

Semplifica l'installazione del free cooling

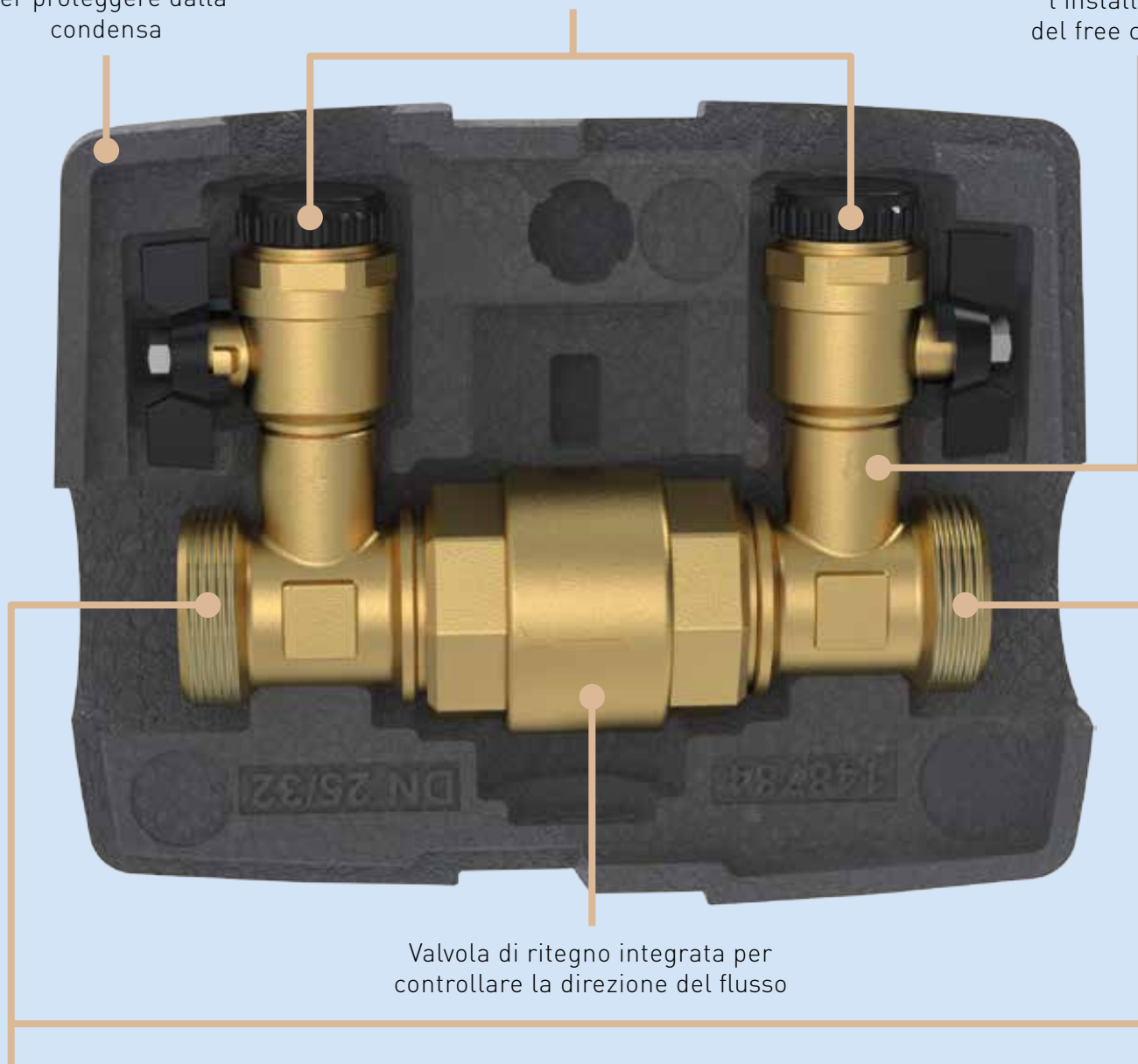

Valvola di ritegno integrata per controllare la direzione del flusso

Filettatura maschio da 1" o $1\frac{1}{4}$ " per il collegamento al circuito del collettore

LK 322 CoolUnit è una combinazione di valvole per pompe di calore geotermiche che convolge il fluido termovettore freddo verso un convettore a ventola, raffreddando l'abitazione con il freddo naturale del terreno. Inoltre, durante l'estate, ricarica il pozzo migliorando le prestazioni della pompa di calore. È dotato di una valvola di ritegno per garantire un flusso corretto e connessioni da 1" o $1\frac{1}{4}$ " per il collegamento al circuito del collettore e di due valvole a sfera da $\frac{3}{4}$ " per il collegamento al tubo del convettore, offrendo una soluzione di free cooling efficiente e versatile.





LK 322 CoolUnit

- Isolamento dalla condensa
- Metodo di free-cooling ad alta efficienza energetica
- Ricarica il foro di perforazione durante l'estate

DATI TECNICI

Pressione massima di esercizio	0,6 MPa (6 bar)
Temperatura di esercizio	Min. -20 °C/Max. 80 °C
Filettatura standard	G - filettatura maschio (G1"-1¼")
Fluidi	Acqua. Miscela Acqua - Glicole max. 50%
Materiale, corpo valvola	Ottone EN 12165 CW617N
Materiale, guarnizioni	EPDM

LK 322 CoolUnit è una combinazione di valvole che sfrutta il freddo presente in un impianto con pompa di calore geotermica.

Convogliando il fluido termovettore presente nel circuito del collettore verso un convettore a ventola, è possibile raffrescare l'abitazione sfruttando il freddo disponibile naturalmente nel suolo. Dato che il foro di perforazione viene ricaricato durante l'estate, aumentano le prestazioni della pompa di calore.

LK 322 CoolUnit comprende anche una valvola di non ritorno che assicura il convogliamento del liquido nella direzione corretta in caso di abbinamento a un gruppo di derivazione con pompa di ricircolo separata. Per il gruppo di derivazione più adatto, vedere LK HydronicGroup C/C 90 e 125 Cooling.

LK 322 presenta inoltre due valvole a sfera da ¾" per il collegamento alla serpentina del collettore e due raccordi maschi da 1" alt. 1¼" per il collegamento alla serpentina oltre il convettore



LK 556 AntiFreeze

Isolamento opzionale per il massimo risparmio energetico e la riduzione delle dispersioni termiche

Valvola rompivuoto integrata per un rapido drenaggio dell'impianto di riscaldamento

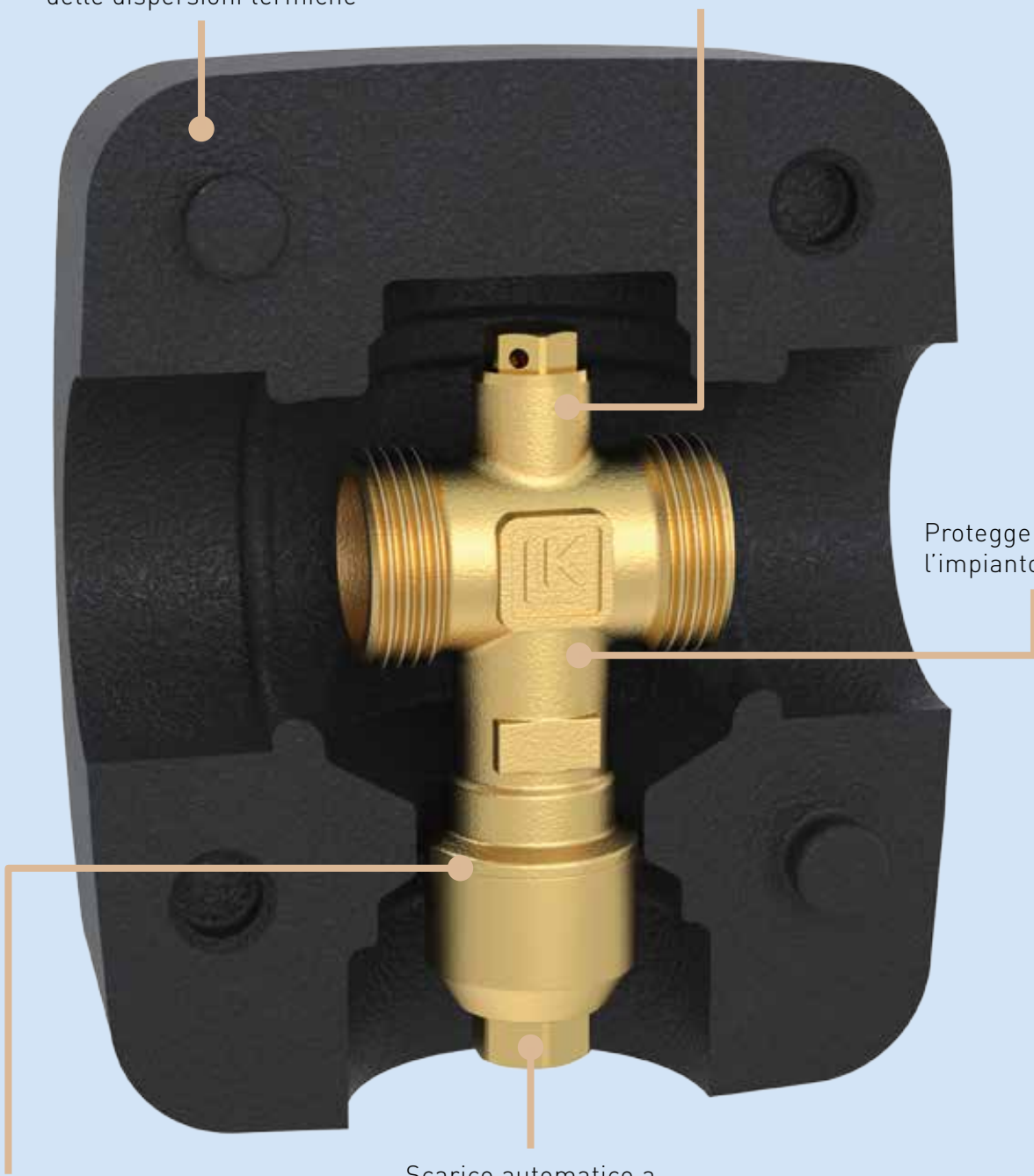

Protegge l'impianto dal gelo

Valvola a ripristino automatico

Scarico automatico a temperature al di sotto di 3 °C



Proteggete il vostro impianto di riscaldamento dal gelo con **LK 556 AntiFreeze**. Progettata per pompe di calore aria/acqua, scarica automaticamente l'impianto quando la temperatura scende al di sotto di 3 °C, assicurando la massima sicurezza e il perfetto funzionamento del vostro impianto di riscaldamento. Migliora l'efficienza energetica con l'isolamento disponibile e approfitta dei vantaggi di una valvola esente da manutenzione.



LK 556 AntiFreeze

- Protegge l'impianto di riscaldamento da danni dovuti al gelo
- La valvola non richiede manutenzione
- Isolante accessorio per un maggior risparmio energetico

DATI TECNICI

Pressione minima di esercizio	0,05 MPa (0,5 bar)
Pressione massima di esercizio	0,6 MPa (6 bar)
Temperatura di esercizio	0-75 °C
Temperatura di apertura	3 °C
Temperatura ambiente	-30-60 °C
Temperatura di immagazzinamento	-30-60 °C
Filettatura standard	G - filettatura maschio (G 1"-1¼")
Fluidi	Acqua
Materiale, corpo valvola	Ottone EN 12165 CW617N
Materiale, guarnizioni	EPDM

LK 556 AntiFreeze protegge l'impianto di riscaldamento, tipicamente con una pompa di calore aria/acqua, svuotandolo qualora la temperatura del mezzo dovesse scendere al di sotto di +3°C. Questa soluzione previene che il gelo provochi danni all'impianto di riscaldamento.

Se la valvola si apre a una temperatura troppo bassa e scarica l'impianto, non occorre ripristinare la valvola, in quanto l'impianto di riscaldamento potrà essere rabboccato nuovamente non appena viene ripristinato il ricircolo al suo interno.

Come accessorio è disponibile un isolante che massimizza il risparmio energetico, vedere accessori e ricambi.

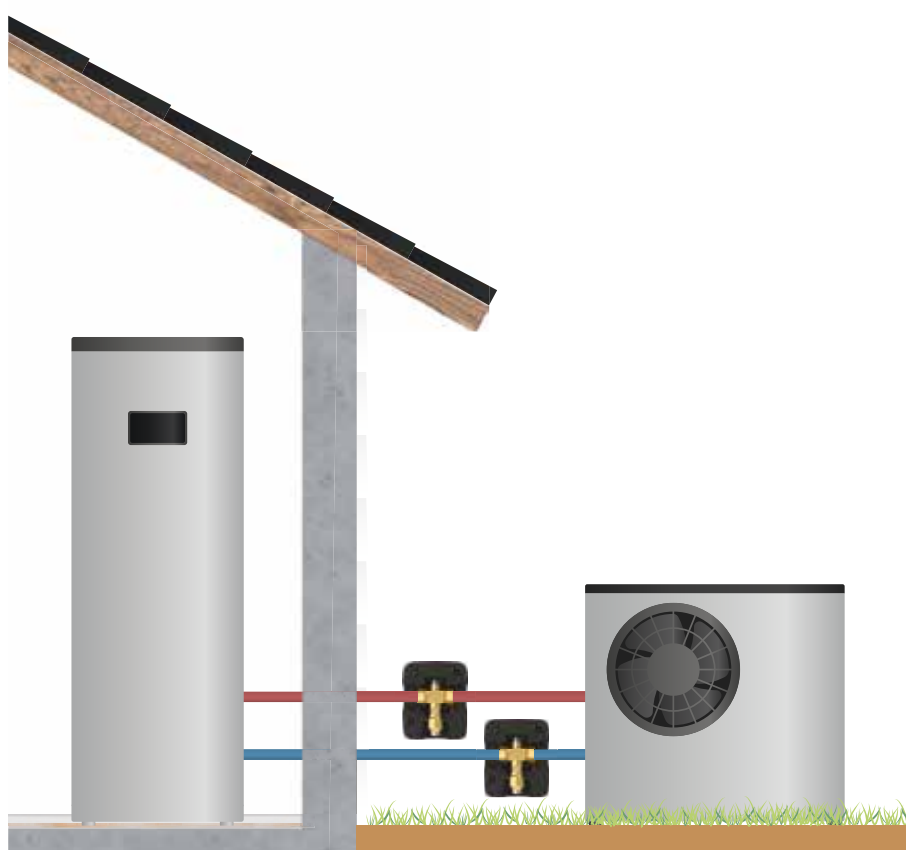

LK 770 AeroSafe®

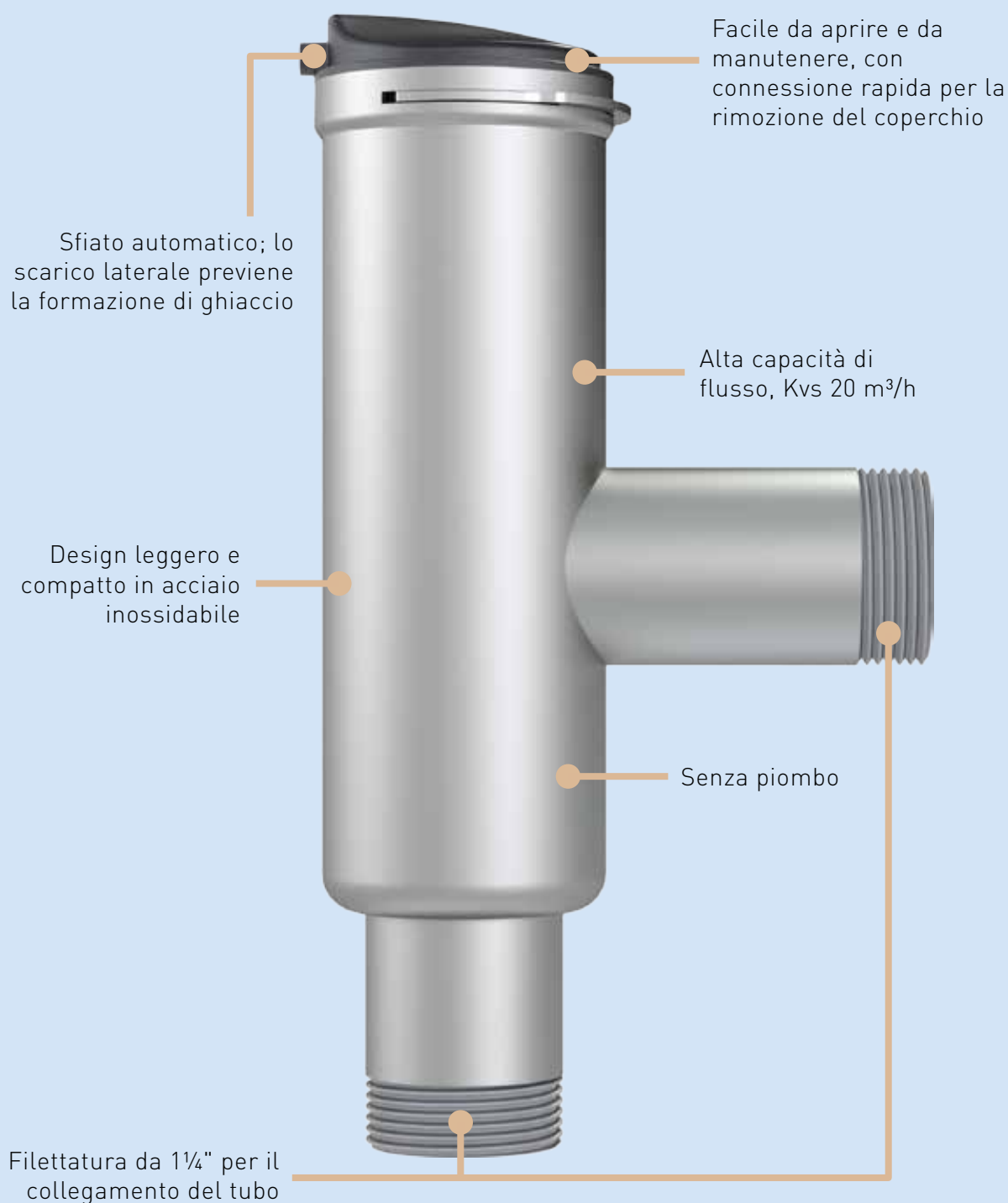

LK 770 AeroSafe® è una valvola di sfiato automatica progettata per rimuovere efficacemente aria o gas dal sistema. Una delle sue applicazioni è nelle pompe di calore aria/acqua, dove assicura la rimozione sicura dei gas in caso di una potenziale perdita del fluido refrigerante nel sistema di riscaldamento. Realizzata in acciaio inossidabile leggero e senza piombo, è facile da installare e mantenere grazie al coperchio rimovibile. Con un valore Kvs di 20 m³/h, una bassa perdita di pressione e uno scarico laterale che previene la formazione di ghiaccio, garantisce prestazioni ottimali e una maggiore durata del sistema.





LK 770 AeroSafe®

- Basse perdita di carico
- Senza piombo
- Lo scarico laterale previene la formazione di ghiaccio
- Se è necessaria la pulizia, la parte interna può essere facilmente smontata utilizzando il collegamento a sgancio rapido
- Design compatto
- Elevata capacità di flusso

DATI TECNICI

Pressione massima di esercizio	6 Bar
Temperatura di esercizio	0-95 °C
Filettatura standard	G - filettatura maschio
Fluidi	Acqua. Miscela Acqua - Glicole max. 50%, Acqua - Etanolo max. 30%
Materiale, corpo valvola	Acciaio inossidabile EN 10088 1.4301
Materiale, piastra esterna	PPE + PS Composito
Materiale, guarnizioni	EPDM

LK 770 AeroSafe® è utilizzato per rimuovere continuamente gas / aria dai circuiti idraulici. Con una rete integrata in acciaio inossidabile e un'ampia area della camera, l'aria / gas può essere raccolta in modo efficiente e rilasciata automaticamente. Lo sfiato è situato lateralmente nella parte superiore, questo minimizza il rischio di formazione di ghiaccio e di blocco quando viene installato in luoghi dove possono verificarsi temperature di congelamento. Tuttavia, il prodotto dovrebbe sempre essere isolato in caso di rischio di temperature di congelamento.

Se è necessaria la pulizia, la parte interna può essere facilmente smontata utilizzando il collegamento a sgancio rapido.

Se LK 770 AeroSafe® viene installato in collegamento con, ad esempio, una pompa di calore aria/acqua che utilizza gas refrigeranti infiammabili (come l'R290), è importante che LK 770 sia installato all'aperto o in aree ben ventilate, dove non vi sia rischio di accensione (in caso di perdite tra lo scambiatore di calore e il circuito con gas refrigeranti).

Oltre al coperchio superiore e al meccanismo a galleggiante, LK 770 è realizzato in acciaio inossidabile per mantenere un'elevata qualità ed evitare sostanze pericolose come il piombo.

Quando viene utilizzato per l'evacuazione di gas refrigeranti infiammabili (ad es. R290), l'LK 770 deve essere testato nella sua applicazione per garantire che il sistema soddisfi i requisiti necessari.



LK 440 EasyHeat 2.0

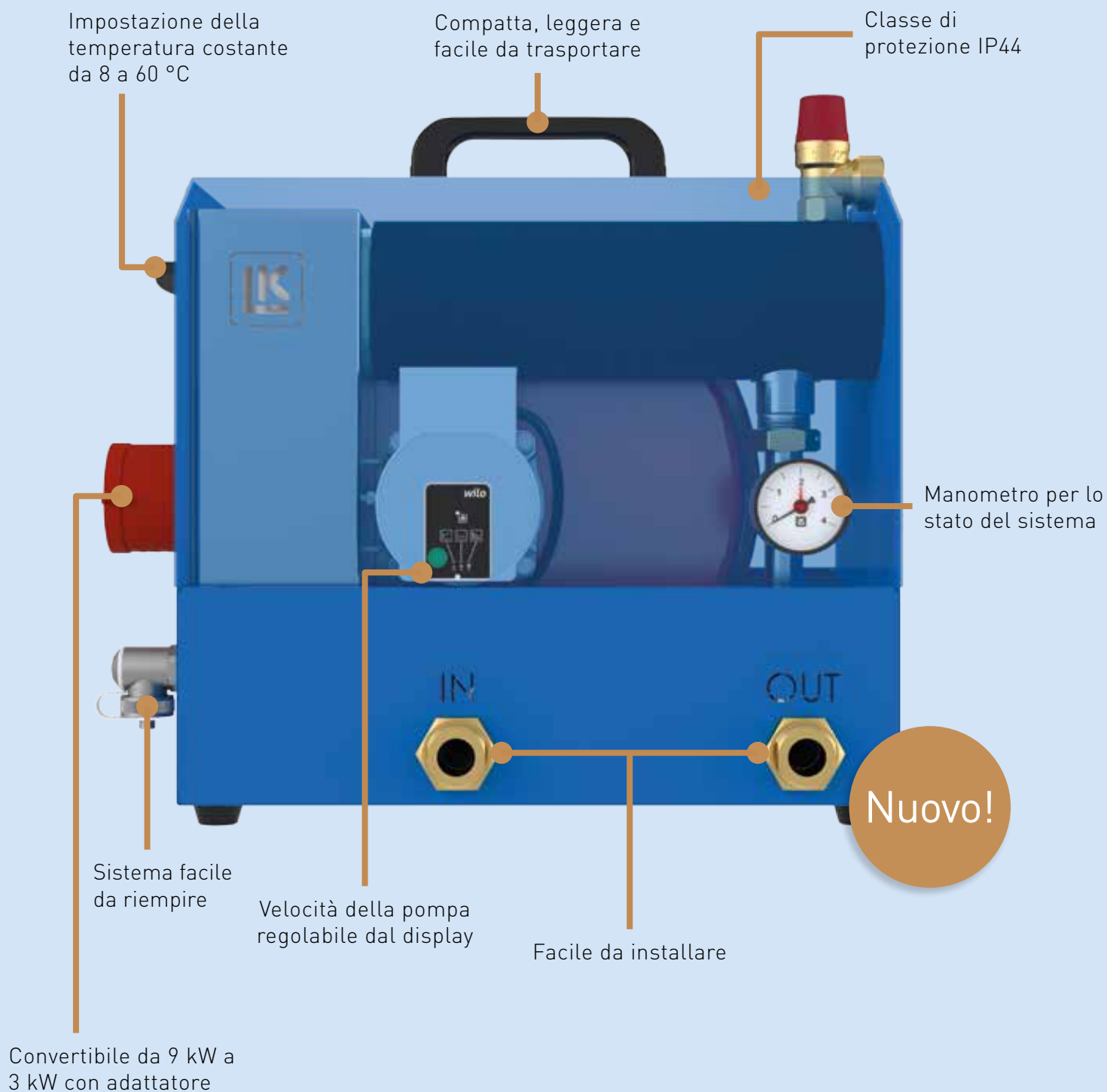

LK 440 EasyHeat 2.0 è una caldaia elettrica portatile per riscaldamento temporaneo rapido e affidabile in cantiere. Fornisce 9 kW con alimentazione trifase 400 V oppure 3 kW con alimentazione monofase 230 V tramite adattatore, con punto di regolazione costante da 8 a 60 °C. Compatta, leggera e protetta da un resistente armadio blu per un trasporto agevole.

Riscaldatore elettrico portatile



LK 440 EasyHeat 2.0

- Caldaia completa portatile riscaldata elettricamente
- Convertibile da 9 kW a 3 kW con adattatore
- Installazione facile
- Peso ridotto

DATI TECNICI

Tensione	400 V (230 V con adattatore)
Potenza massima della caldaia	9 kW (3 kW con adattatore)
Livello acustico	< 30 dB
Pressione massima di esercizio	3 bar
Temperatura di esercizio	8-60 °C
Temp. min. acqua mandata	8 °C
Temp. max. acqua mandata	60 °C
Filettatura standard	G - filettatura maschio
Classe di protezione	IP 44
Fluidi	Acqua. Miscela Acqua - Glicole max. 30%
Collegamento elettrico	Presse CEE 400 V/16 A a trifase
Pompa di circolazione	Wilo Para 15-130/6 SC FS14, EEL ≤ 0,23 (vedi scheda tecnica/etichetta pompa per il valore esatto)
Termostato	Termostato di funzionamento: Max 60 °C Termostato di sicurezza: Max 80 °C
Vaso di espansione	6 l
Valvola di sicurezza	3 bar
Protezione da surriscaldamento	80 °C
Volume caldaia	1 l
Approvazione	CE

LK 440 EasyHeat 2.0 è una caldaia elettrica portatile completa, disponibile con potenza di 9 kW o 3 kW. È progettata principalmente per l'utilizzo temporaneo, ad esempio per l'asciugatura di massetti in calcestruzzo dotati di riscaldamento a pavimento o per il riscaldamento di edifici in fase di costruzione.

È possibile impostare facilmente la temperatura costante desiderata tra 8 e 60 °C.

Con un collegamento trifase a 400 V, la potenza è di 9 kW. Collegando un adattatore per una fase a 230 V, la potenza è di 3 kW.

LK 440 viene fornita in un armadio blu per garantire la massima protezione. Un manometro indica la pressione dell'impianto e la regolazione della velocità della pompa di circolazione è facilmente effettuabile dal display della pompa. Grazie al design compatto, al peso ridotto e alla maniglia integrata, LK 440 è facile da trasportare.

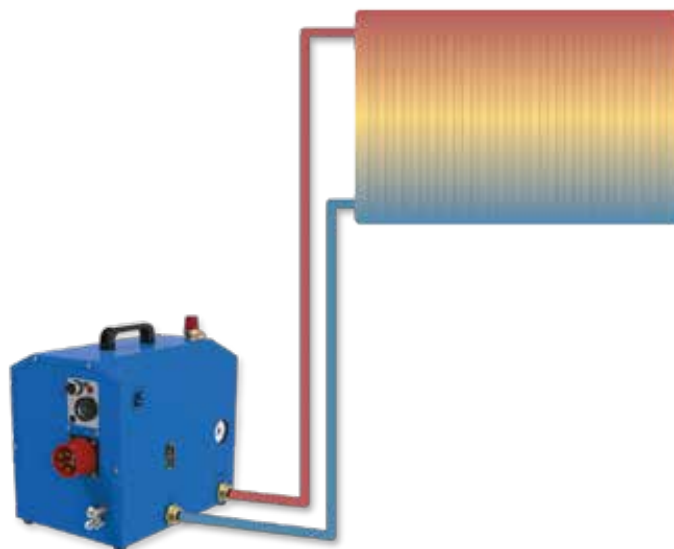

LK 450 EasyHeat P

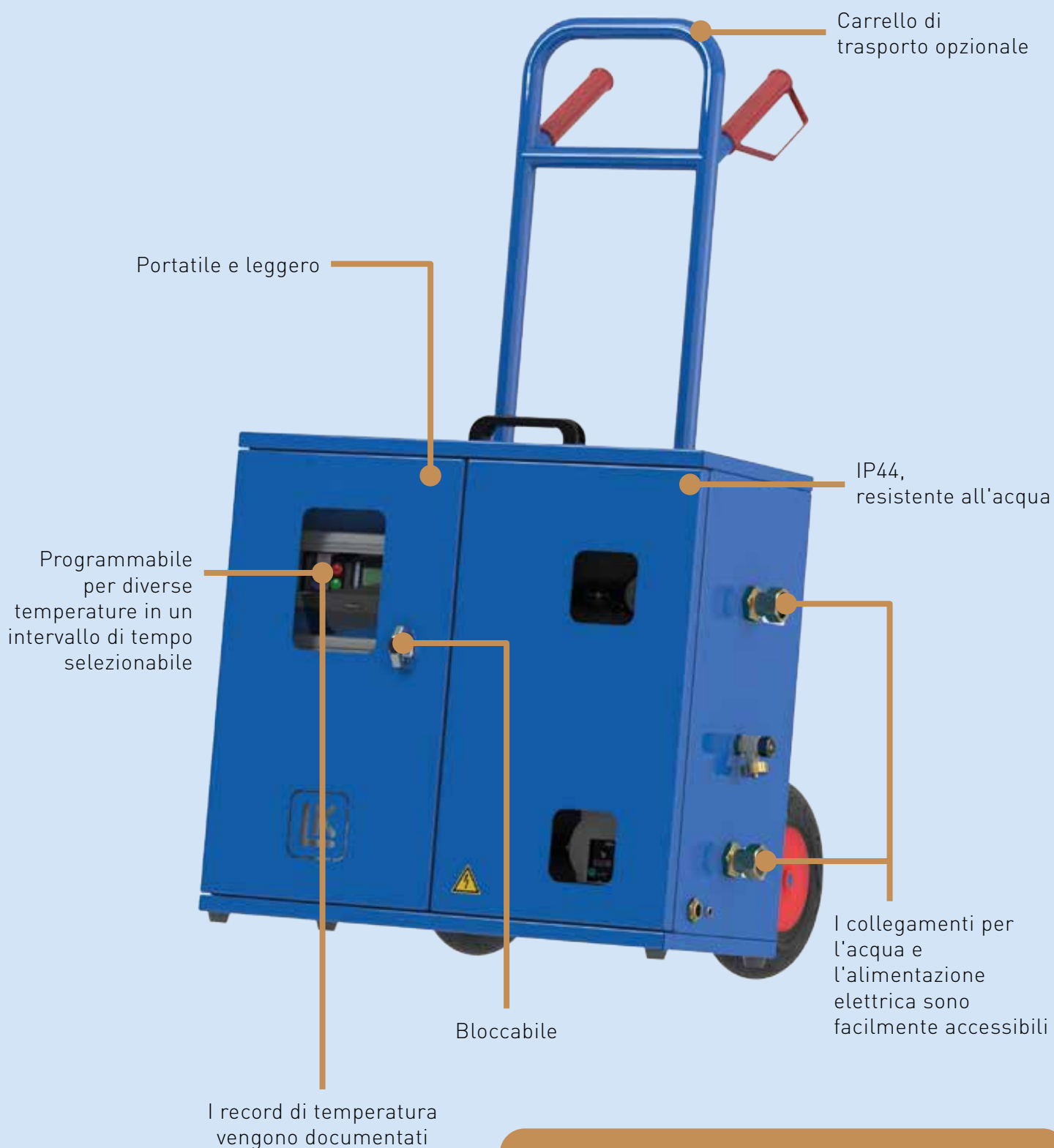

Progettata per esigenze di riscaldamento temporaneo, questa caldaia elettrica completa è la soluzione ideale per l'asciugatura di massetti in calcestruzzo e il riscaldamento nei cantieri. Dotata di una regolazione programmabile, un controllo costante della temperatura e un robusto armadio con serratura, la **LK EasyHeat 450 P** è la scelta affidabile per le vostre esigenze di riscaldamento.



Riscaldatore elettrico portatile



LK 450 EasyHeat P / M

- Portatile
- Rilevamento del livello dell'acqua
- Armadietto lucchettabile
- IP44, resistente all'acqua

DATI TECNICI

Tensione	400 V (LK 450 P) 3 kW: 230 V (LK 450 M) 9 kW: 400 V (LK 450 M)
Tensione primaria, alimentatore elettrico	400 V (LK 450 P) 3 kW: 230 V (LK 450 M) 9 kW: 400 V (LK 450 M)
Capacità massima della caldaia	9 kW (3 + 6 kW) (LK 450 P) 3 kW (1,5 + 1,5 kW) (LK 450 M) 9 kW (3 + 6 kW) (LK 450 M)
Livello acustico	<30 dB
Pressione massima di esercizio	3 bar
Temperatura di esercizio	8-60 °C
Temp. min. acqua mandata	8 °C
Temp. max. acqua mandata	60 °C
Filettatura standard	G - filettatura femmina
Grado di protezione	IP44
Fluidi	Acqua. Miscela Acqua - Glicole max. 30%
Collegamento elettrico	
LK 450 P	Presca CEE 400 V/16 A a 5 poli
LK 450 M	3 kW: CEE 16 A/230 V/50 Hz/1~ 1-Phase 9 kW: Presca CEE 400 V/16 A 5 poli
Pompa di ricircolo	Wilo Para 15/6 - Composite EEI ≤ 0,23 (vedi scheda tecnica/ etichetta pompa per il valore esatto)
Vaso di espansione	6 l
Funzione antigelo	Sì
Livellostato	Sì
Protezione da surriscaldamento	80 °C
Importazione/esportazione file (LK 450 P)	Scheda Micro SD (non incluso)
Approvazione	CE

LK 450 EasyHeat P (programmabile) e LK 450 EasyHeat M (manuale) sono due caldaie elettriche portatili complete. Sono progettate in primo luogo come fonte temporanea di calore, ad esempio per l'asciugatura di massetti di calcestruzzo con riscaldamento a pavimento e il riscaldamento di edifici in costruzione.

La temperatura è regolabile fra 8 e 60°C.

Il rilevamento integrato del livello dell'acqua previene danni alla resistenza elettrica nell'eventualità che il livello dell'acqua nell'impianto risulti insufficiente.

LK 450 EasyHeat P da 9 kW permette di creare programmi separati per ogni periodo di asciugatura desiderato. Grazie a 60 step di riscaldamento separati si ottiene il controllo totale del processo di asciugatura; inoltre, utilizzando una scheda micro-SD è possibile scaricare un protocollo del processo. Al termine del programma, la caldaia mantiene una temperatura di mandata di 8 °C per prevenire l'eventuale rischio di congelamento.

In caso di utilizzo come caldaia elettrica temporanea è possibile regolare una temperatura costante.

LK 450 EasyHeat M (manual) è disponibile in due versioni: mono-fase da 230 V con una potenza di 3 kW e trifase da 400 V con una potenza di 9 kW.

EasyHeat è fornita in un armadietto di alluminio blu con finestrella di controllo che permette il monitoraggio dell'unità durante l'uso. Per impedire modifiche desiderate della temperatura regolata, l'armadietto è lucchettabile.

Come accessorio è disponibile LK 321 MultiFill®, che facilita il rabbocco dell'impianto. LK 522 FilterBall protegge EasyHeat da sporcizia e magnetite. Il carrello agevola i trasferimenti più lunghi. Flessibili per collegare facilmente EasyHeat all'impianto di riscaldamento. Vedere accessori e ricambi.

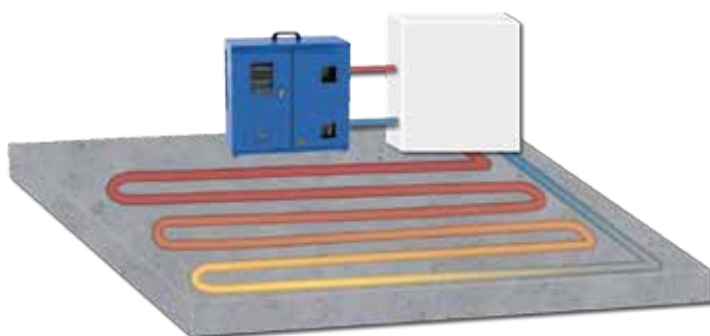

LK 472 HeatBooster

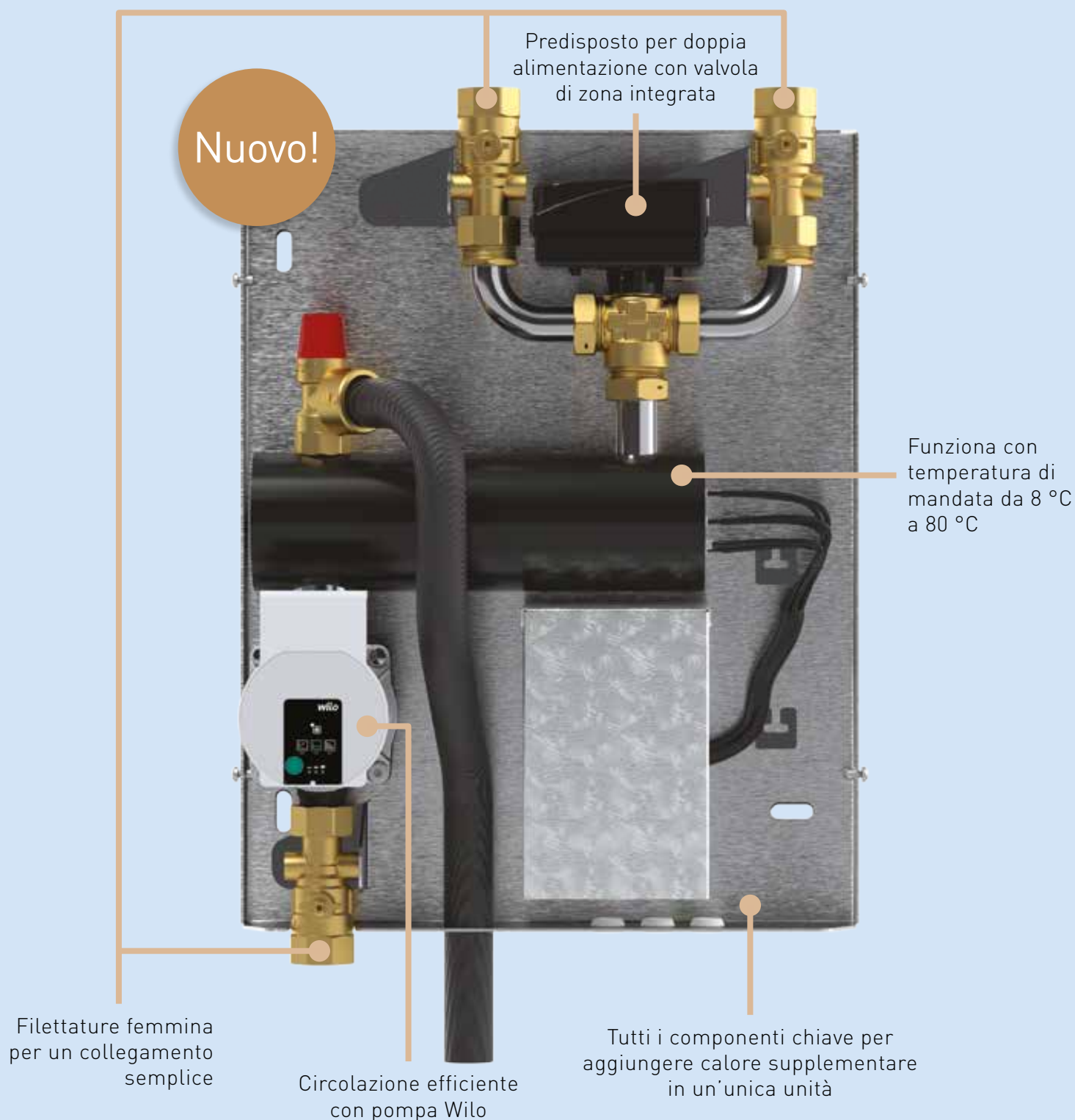

Mantieni stabile il tuo sistema di riscaldamento con **LK HeatBooster**. Fornisce calore supplementare quando aumenta la richiesta o quando non è installata una resistenza elettrica. Disponibile in due versioni: LK 471 fornisce 3 kW ed è collegata a una linea di alimentazione, mentre LK 472 fornisce 9 kW ed è collegata a due linee di alimentazione con una valvola di zona integrata che dirige il flusso verso la fonte di calore prioritaria.

Modulo elettrotermico

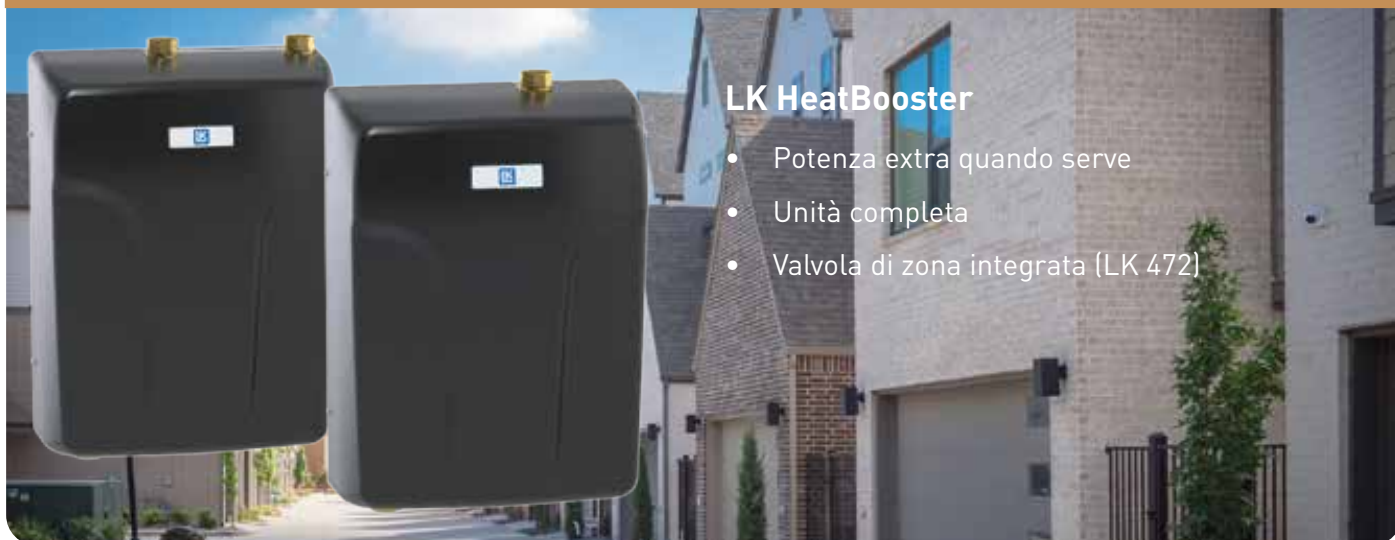

LK HeatBooster

- Potenza extra quando serve
- Unità completa
- Valvola di zona integrata (LK 472)

DATI TECNICI

Tensione	230 V: 3 kW (LK 471) 400 V: 9 kW (LK 472)
Potenza massima della caldaia	3 kW (LK 471) / 9 kW (LK 472)
Pressione massima di esercizio	3 bar
Temp. min. acqua mandata	8 °C
Temp. max. acqua mandata	80 °C
Filettatura standard	G - filettatura femmina
Classe di protezione	IP44
Fluidi	Acqua. Miscela Acqua - Glicole max. 30%
Pompa di circolazione	Wilo Para 15-130/8 IPWM1, EEI ≤ 0,23 (vedi scheda tecnica/etichetta pompa per il valore esatto)
Protezione da surriscaldamento	80 °C
Approvazione	CE

LK HeatBooster è progettato per fornire riscaldamento supplementare in quegli impianti in cui è richiesta energia aggiuntiva, garantendo un funzionamento stabile ed efficiente anche durante i picchi di richiesta. LK HeatBooster ha una potenza di 3 kW oppure 9 kW e include tutti i componenti necessari per un funzionamento in sicurezza.

LK HeatBooster è disponibile in due versioni: LK 471 HeatBooster è dotato di un collegamento a una sola fonte di calore, mentre LK 472 HeatBooster dispone di collegamenti a due fonti di calore, ad esempio per sistemi di riscaldamento e di acqua calda sanitaria, in cui la valvola di zona integrata regola il flusso verso la fonte di calore prioritaria.

LK 471

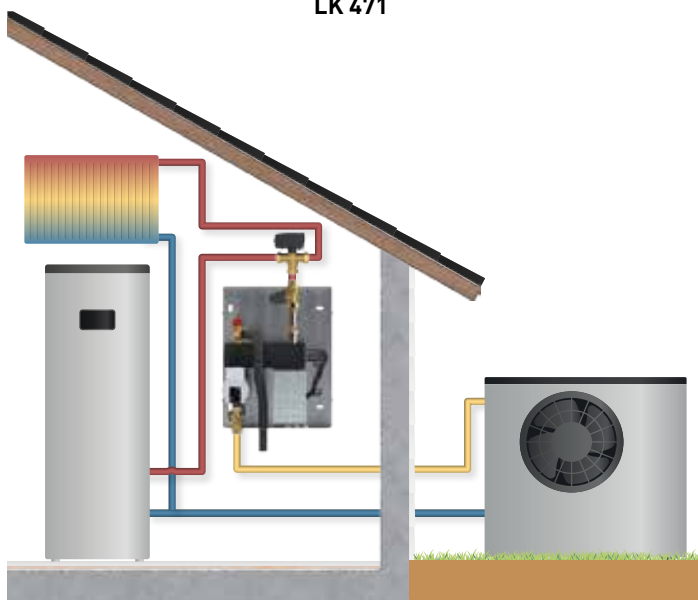

LK 472

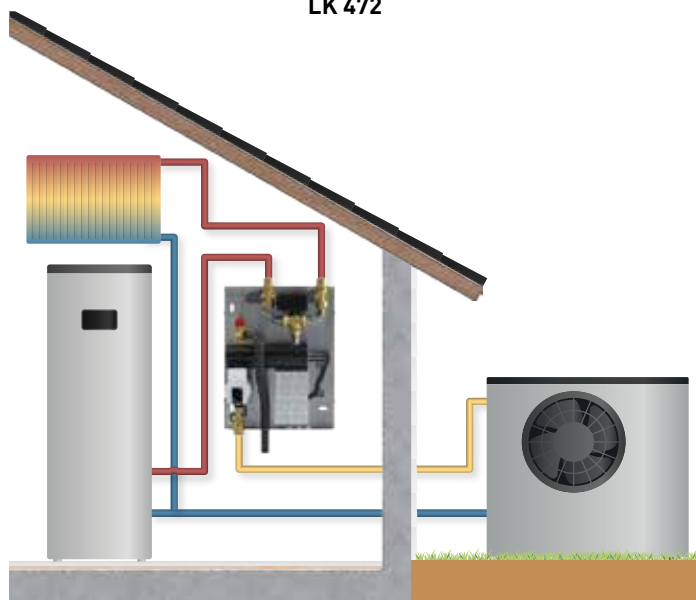

LK 522 FilterBall Magnet

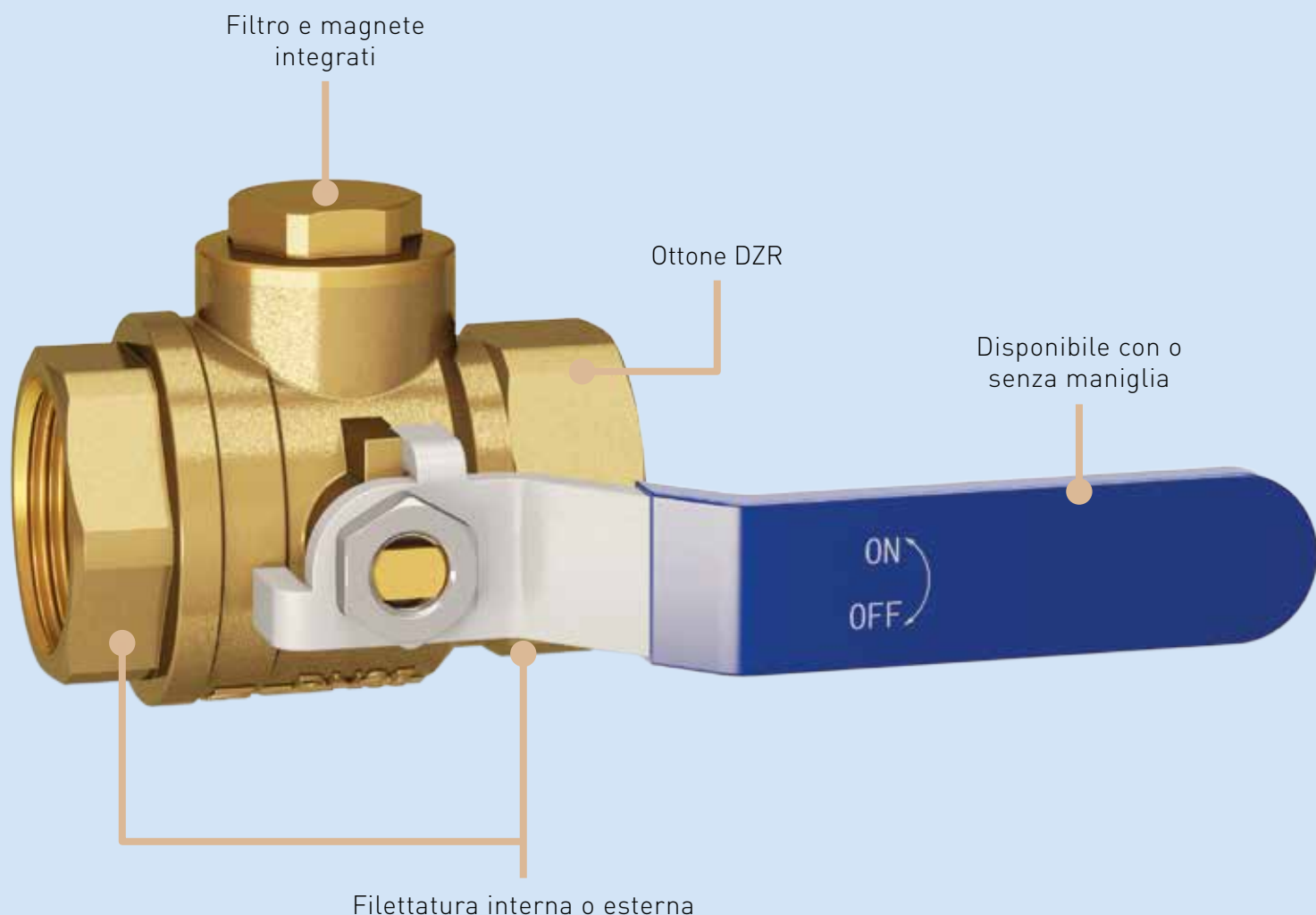

Ottimizza il tuo impianto di riscaldamento, raffreddamento o acqua sanitaria con **LK 522 FilterBall Magnet** – una valvola a sfera con filtro e magnete integrati, in grado di catturare efficacemente magnetite e impurità. Progettata per una pulizia rapida e semplice sia del filtro che del magnete, garantendo prestazioni ottimali con una manutenzione minima.



Valvola a sfera filtrante con magnete

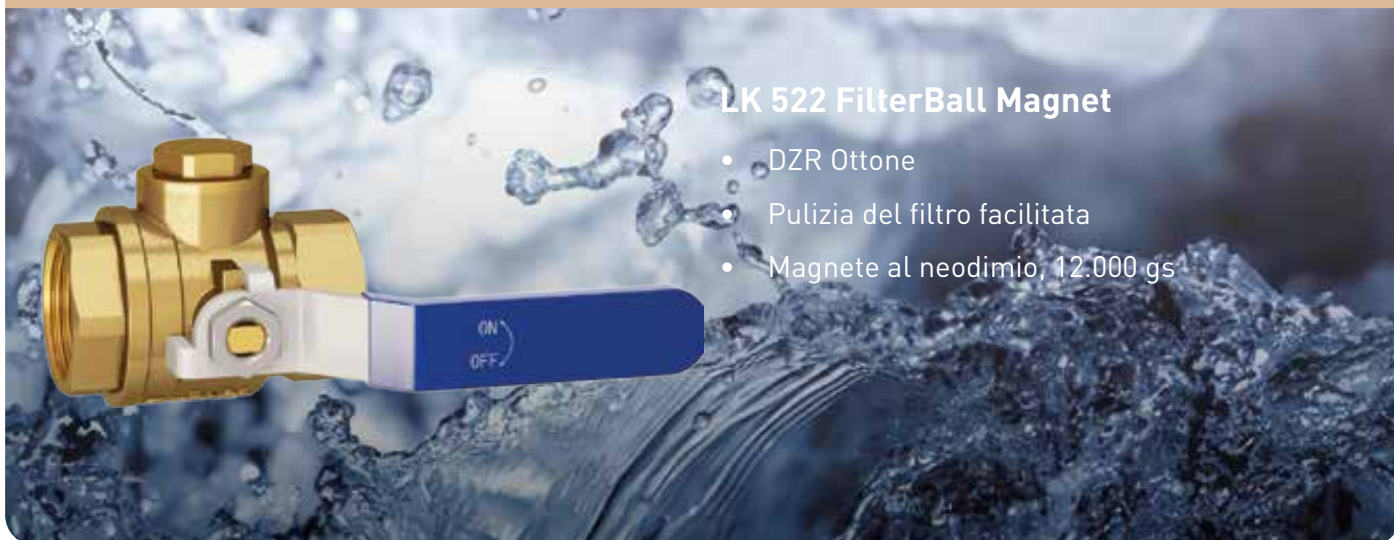

LK 522 FilterBall Magnet

- DZR Ottone
- Pulizia del filtro facilitata
- Magnete al neodimio, 12.000 gs

DATI TECNICI

Pressione massima di esercizio	1,6 MPa (16 bar)
Temperatura di esercizio	Min. -20 °C/Max. 120 °C
Dimensione, filtro	0,7 mm / 0,5 mm
Filettatura standard	ISO 228/1
Fluidi	Acqua. Miscela Acqua - Glicole max. 50%
Materiale, corpo valvola	Ottone DZR EN 12165 CW625N
Materiale, inserto del filtro	Acciaio Inossidabile
Materiale, guarnizioni	PTFE
Materiale, guarnizione del coperchio	EPDM
Materiale, magnete	Neodimio
Guarnizione dell'asta	Due O-ring, EPDM

LK 522 FilterBall Magnet è una valvola a sfera filtrante con magnete integrato per la raccolta di magnetite, per impianti di riscaldamento, raffrescamento e acqua sanitaria.

Il filtro e il magnete sono facili da pulire. È sufficiente chiudere la valvola a sfera, svitare il coperchio ed estrarre il filtro e il magnete.

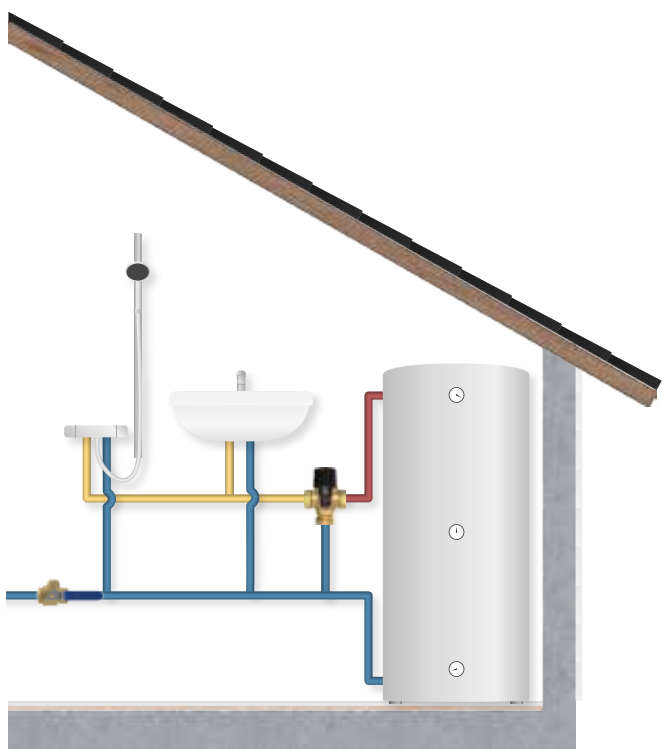

Valvola a sfera filtrante

LK 522 FilterBall

- DZR Ottone
- Pulizia del filtro facilitata

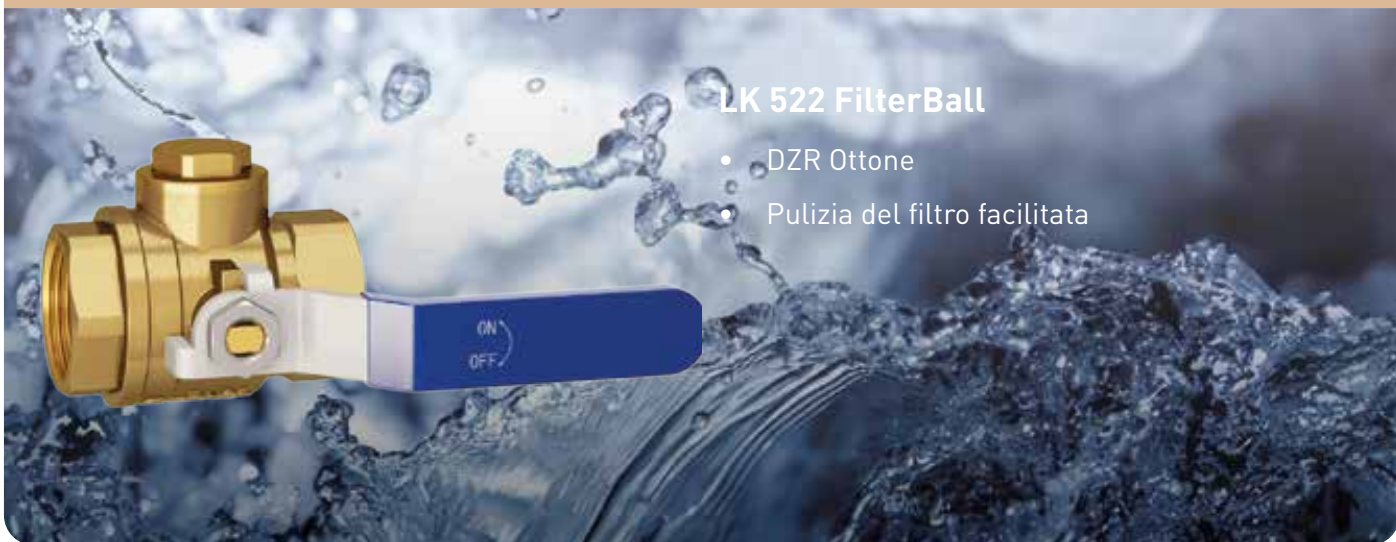

DATI TECNICI

Pressione massima di esercizio	1,6 MPa (16 bar)
Temperatura di esercizio	Min. -20 °C/Max. 120 °C
Dimensione, filtro	0,7 mm / 0,5 mm
Filettatura standard	ISO 228/1
Fluidi	Acqua. Miscela Acqua - Glicole max. 50%
Materiale, corpo valvola	Ottone DZR EN 12165 CW625N
Materiale, inserto del filtro	Acciaio Inossidabile
Materiale, guarnizioni	PTFE
Materiale, guarnizione del coperchio	EPDM
Guarnizione dell'asta	Due O-ring, EPDM

La valvola a sfera con filtro integrato LK 522 FilterBall è ideale per impianti di riscaldamento, raffrescamento e acqua sanitaria.

Per la pulizia del filtro è sufficiente chiudere la valvola a sfera, svitare il coperchio ed estrarre il filtro.

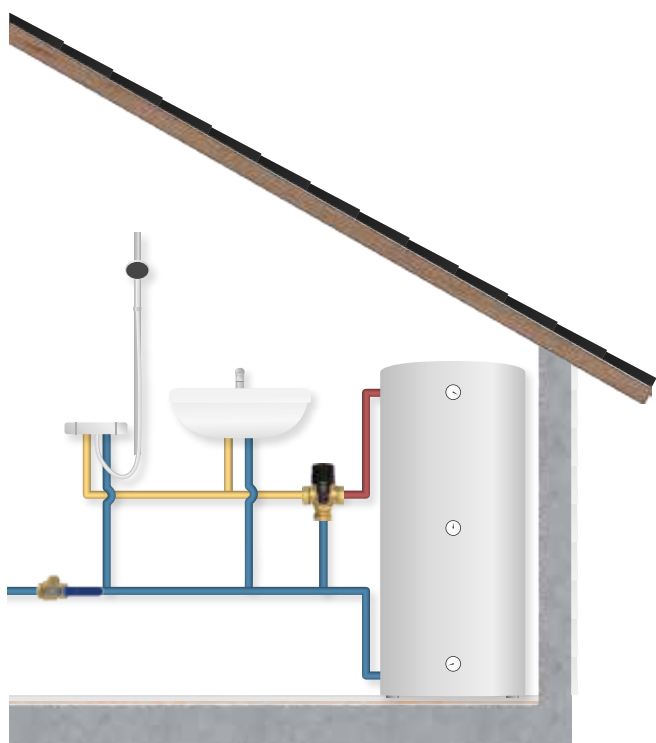

La scelta facile

Resta aggiornato con le nostre ultime novità

Seguici sui social media

Resta aggiornato con le ultime novità,
i prossimi eventi, le offerte di lavoro e molto altro

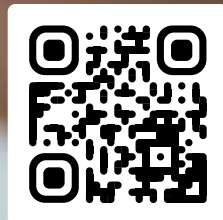



Prodotti per la produzione di acqua calda

Valvola di sicurezza
LK 514 MultiSafe



Valvola di riempimento
LK 534 ThermoFill®



Valvola di riempimento
LK 535 ThermoFill®



Valvola di riempimento
LK 536 ThermoFill®



Stazione per acqua sanitaria
LK 250 TapWater Unit



Valvola miscelatrice
LK 551 HydroMix



Valvola rompivuoto
LK 523 VacuVent



Combinazione di valvole
LK 548 AquaKit



Combinazione di valvole
LK 560 AquaKit



Gruppo pompa
LK 865 - Gruppo completo
per la circolazione dell'acqua
calda



Valvola miscelatrice
LK 552 HydroMixt



Valvola a sfera filtrante
LK 522 FilterBall



Combinazione di valvole
LK 508 HydroFill



Combinazione di valvole
LK 551 HydroKit Solar



Unità per la circolazione
dell'acqua calda
LK 551 HWC HydroKit



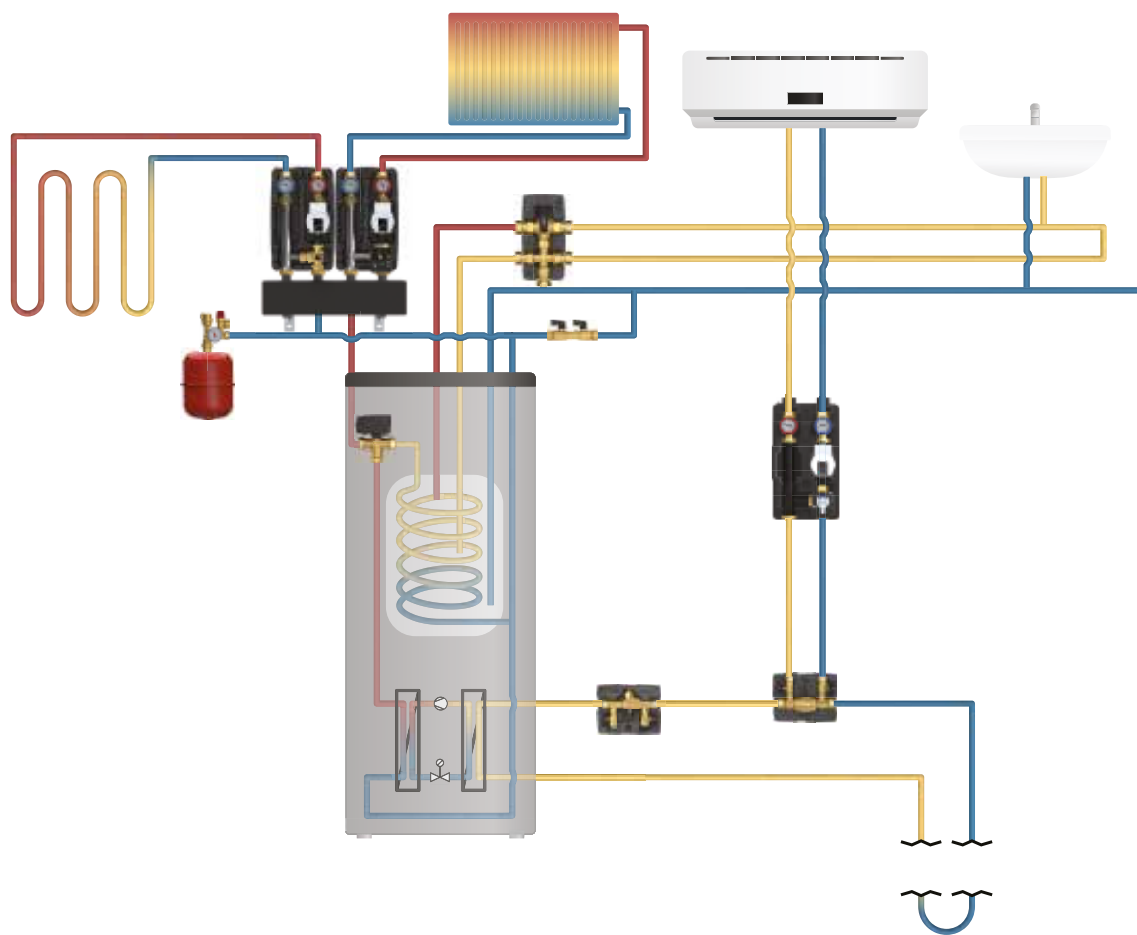

Prodotti per pompe di calore

Combinazione di valvole
LK 548 AquaKit



Valvola miscelatrice
LK 840 2.0 ThermoMix®



Valvola miscelatrice
LK 551 HydroMix



Valvola di sicurezza
LK 556 AntiFreeze



Unità per la circolazione dell'acqua calda
LK 551 HWC HydroKit



Combinazione di valvole
LK 322 CoolUnit



Regolatore di temperatura
LK SmartComfort



Attuatore
LK 950 Attuatore



Valvola di sicurezza
LK 514 MultiSafe



Gruppi pompa
LK HydronicGroup C/C 90 & 125



Valvola di riempimento
LK 521 MultiFill®



Valvola di zona
LK 525 MultiZone 3W



Gruppo di sicurezza
LK 994 SafetyGroup



Stazione per acqua sanitaria
LK 250 TapWater Unit



Gruppi pompa
LK HydronicGroup C/C 90 & 125 Cooling



Valvola di scarico
LK 905 Drain valve



Vaso di espansione



Tubi prefabbricati



Valvola a sfera filtrante
LK 522 FilterBall



Filtro a ciclone
LK 360 NetMag



Valvola di sfiato
LK 770 AeroSafe



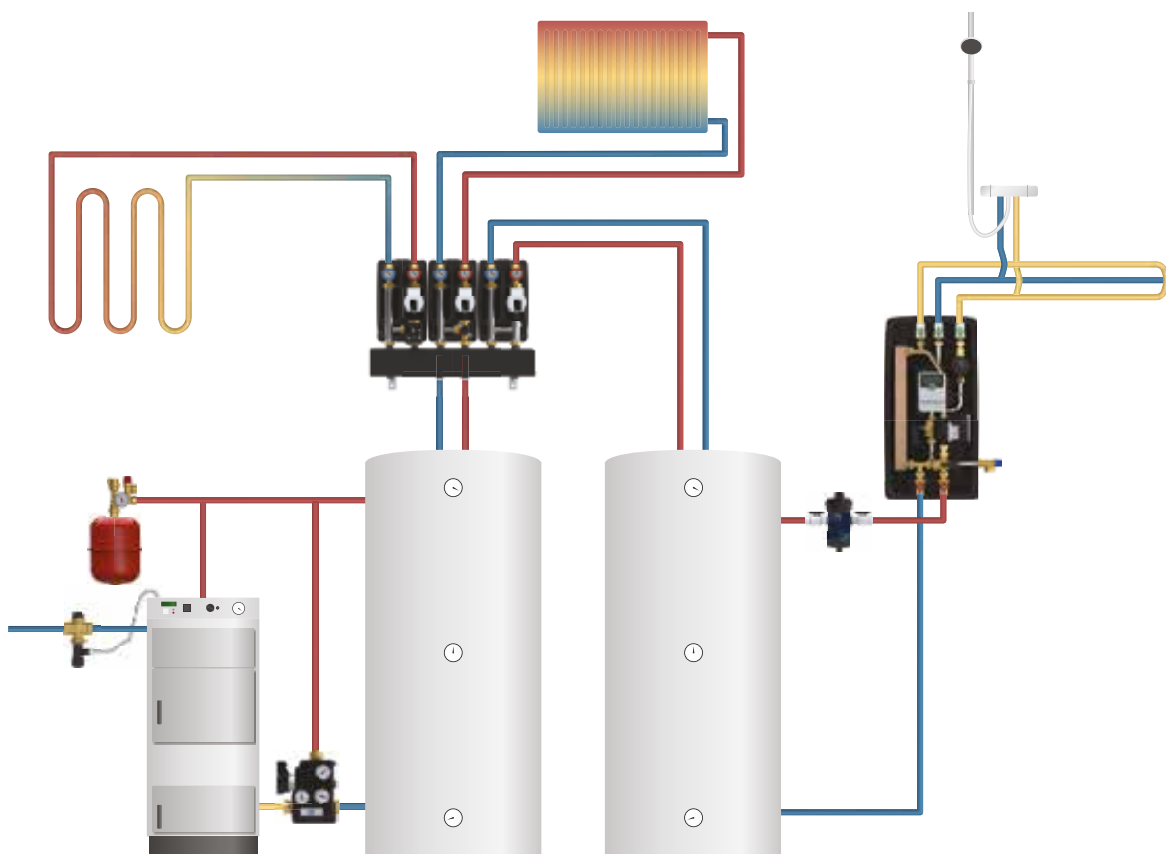

Prodotti per combustibili ecologici

Combinazione di valvole
LK 548 AquaKit



Valvola miscelatrice
LK 840 2.0 ThermoMix®



Valvola miscelatrice
LK 551 HydroMix



Gruppo di ricircolo
anticondensa
LK 810 ThermoMat®



Unità per la circolazione dell'acqua calda
LK 551 HWC HydroKit



Gruppo di ricircolo
anticondensa
LK 815 ThermoKit T



Regolatore di temperatura
LK SmartComfort



Attuatore
LK 950 Attuatore



Valvola di sicurezza
LK 514 MultiSafe



Gruppi pompa
LK HydronicGroup C/C 90 & 125



Gruppo di ricircolo
anticondensa
LK 816 ThermoKit E



Valvola di zona
LK 525 MultiZone 3R



Valvola anticondensa
LK 823 ThermoVar®



Valvola anticondensa
LK 820 ThermoVar®



Stazione per acqua sanitaria
LK 250 TapWater Unit



Valvola di sicurezza
LK 519 ThermoSafe



Termoregolatori differenziali
LK 160 SmartBio ®



Valvola a sfera filtrante
LK 522 FilterBall



Filtro a ciclone
LK 360 NetMag



Valvola miscelatrice
LK 552 HydroMixt



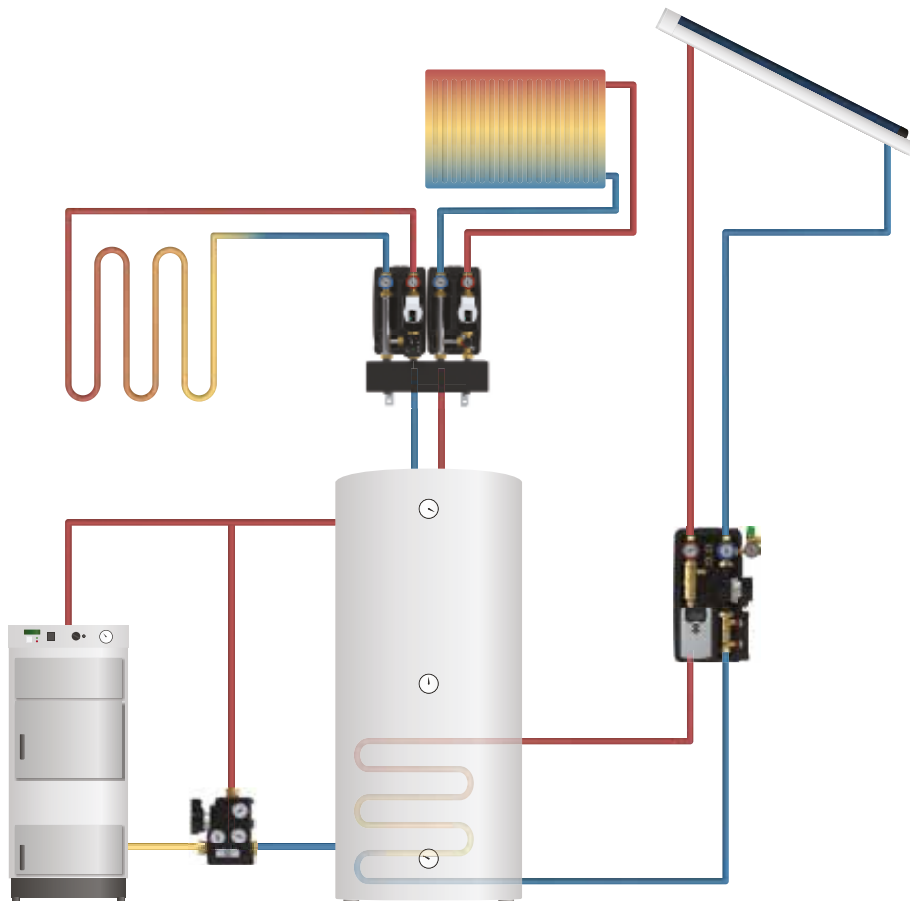

Prodotti per il riscaldamento con energia solare

Combinazione di valvole
LK 551 HydroKit Solar



Valvola miscelatrice
LK 840 2.0 ThermoMix®



Valvola miscelatrice
LK 551/551 F HydroMix



Valvola miscelatrice
LK 552 HydroMix



Unità per la circolazione dell'acqua calda
LK 551 HWC HydroKit



Combinazione di valvole
LK 548 AquaKit



Bivalent Valvola miscelatrice
LK 830 ThermoMix®B



Valvola a sfera filtrante
LK 522 FilterBall



Valvola di sicurezza
LK 514 MultiSafe



Gruppi pompa
LK HydronicGroup C/C 90 & 125



Valvola di riempimento
LK 321 MultiFill® Solar



Thermic Zone Valve
LK 821ThermoVar®



Valvola di zona
LK 525 MultiZone 3R & Solar



Stazione per acqua sanitaria
LK 250 TapWater Unit



Gruppi pompa solare
LK 211 S, LK 212, 212 S SolarStation



Regolatore di temperatura
LK SmartComfort



Differential Temperature
Controller
LK 150 SmartSol



Gruppo di sicurezza
LK 994 SafetyGroup



Regolatore di temperatura
LK 152 SmartSolar SLL



Regolatore di temperatura
LK 152 SmartSolar CS Plus



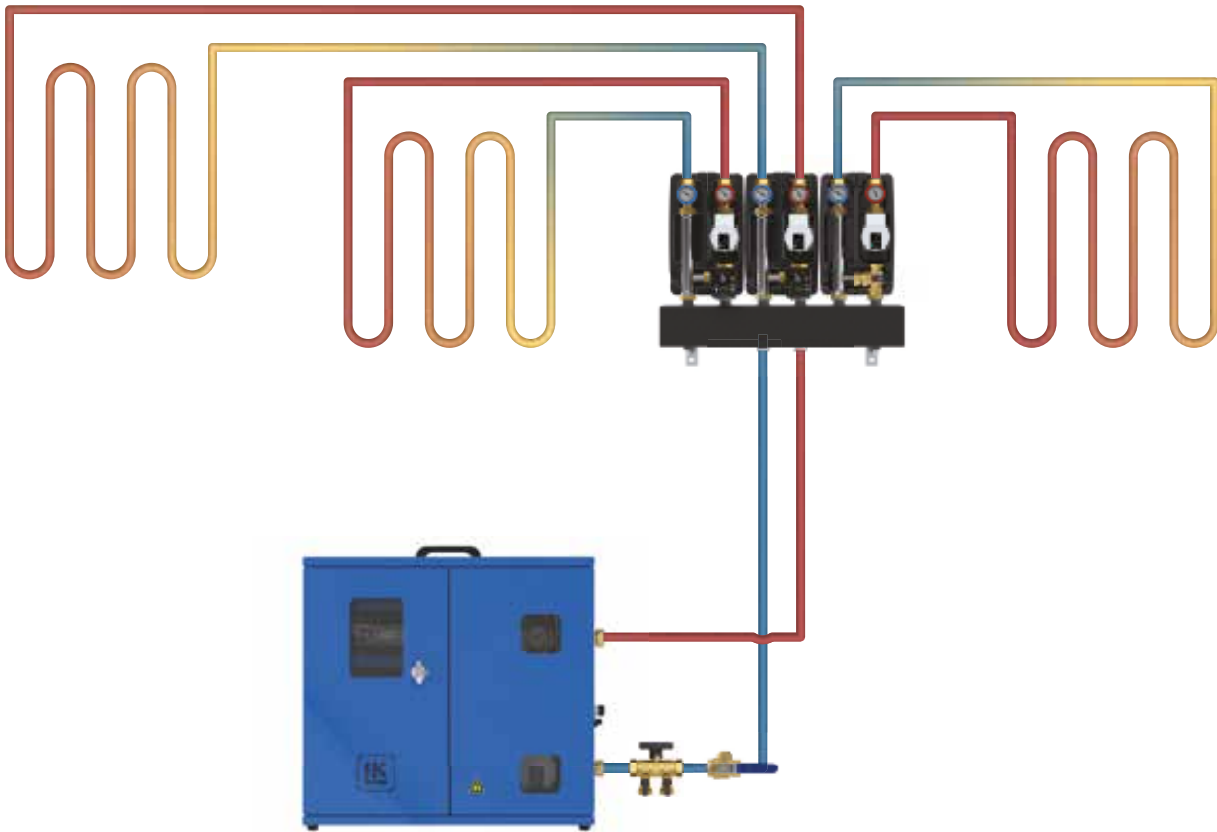

Prodotti per il riscaldamento a pavimento

Shunt Group
LK 419 ManifoldShunt



Shunt Group
LK 423 MiniLoop RTC



Electric Portable Boiler
LK 440 EasyHeat



Shunt Group
LK 420 Minishunt 2.0



Valvola miscelatrice
LK 551 HydroMix



Electric Portable Boiler
LK 450 P EasyHeat



Shunt Group
LK 421 ManifoldShunt



Flow Adjustment Valve
LK 435 OptiFlow



Electric Portable Boiler
LK 450 M EasyHeat



Shunt Group
LK 422 ManifoldShunt Tmax



Regolatore di temperatura
LK SmartComfort



Gruppi pompa
LK HydronicGroup C/C 90 & C/C 125



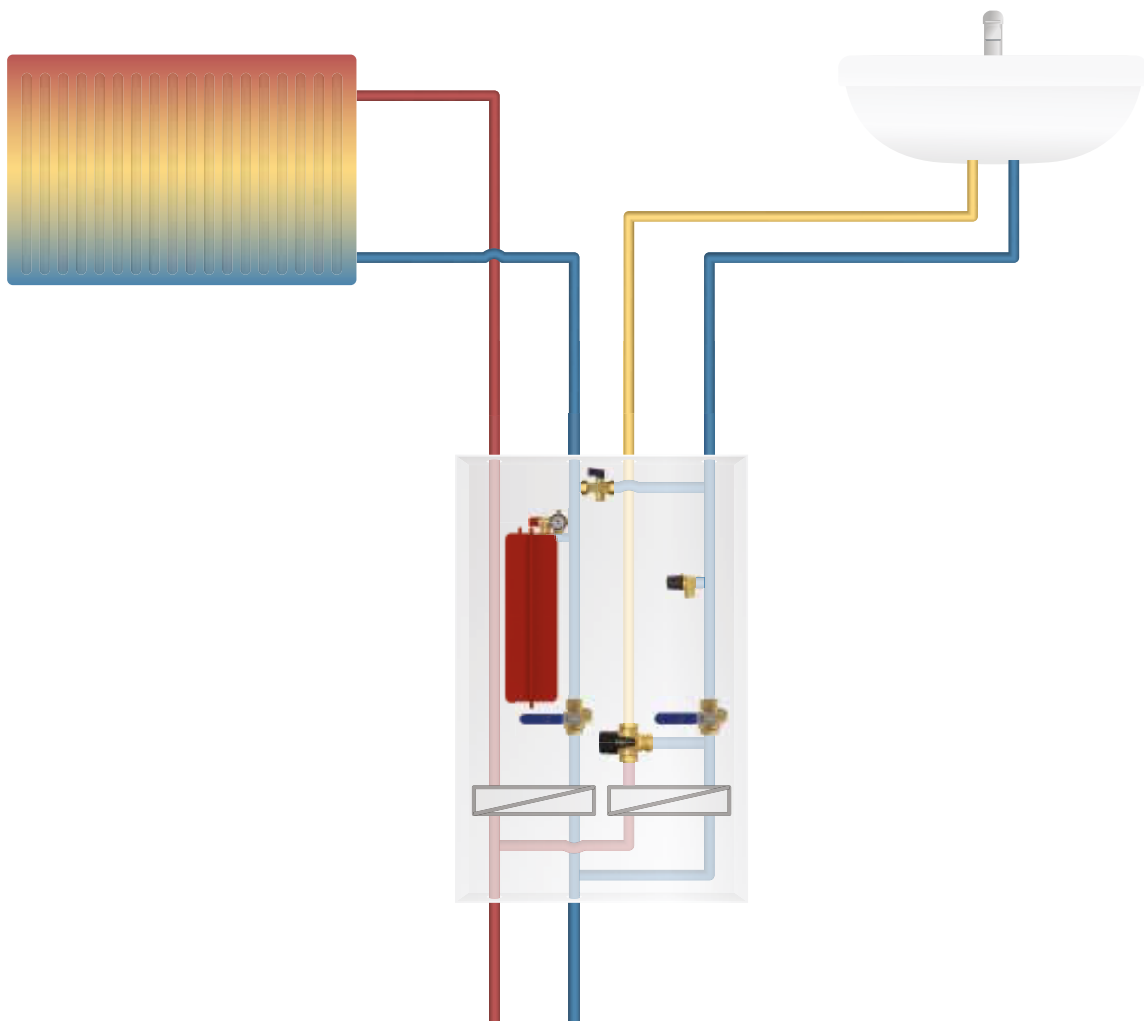

Prodotti per il teleriscaldamento

Combinazione di valvole
LK 548 AquaKit



Valvola di riempimento
LK 538 ThermoFill®



Regolatore di temperatura
LK SmartComfort



Valvola miscelatrice
LK 840 2.0 ThermoMix®



Valvola a sfera filtrante
LK 522 FilterBall



Tubi
prefabbricati



Valvola miscelatrice
LK 551 HydroMix



Valvola di sicurezza
LK 514 MultiSafe



Gruppo di sicurezza
LK 994 SafetyGroup



Valvola di zona
LK 525 3R MultiZone



Stazione per acqua sanitaria
LK 250 TapWater Unit



Valvola di riempimento
LK 534 ThermoFill®



Unità per la circolazione dell'acqua calda
LK 551 HWC HydroKit



Gruppi pompa
LK HydronicGroup C/C 90 & 125



Vaso di
espansione



Curioso di altri prodotti?

Catalogo prodotti



Product Catalogue 2024
Troverai il nostro nuovo catalogo prodotti per il 2024 in modo rapido e semplice, in diverse lingue, tramite il codice QR qui sotto!



Valvole di riempimento



LK 321 MultiFill® Solar

- Design compatto
- Facile da installare



LK 521 MultiFill®

- Per pompe di calore geotermiche
- Design compatto
- Isolante contro condensa e formazione di ghiaccio in dotazione
- Caduta di pressione minima grazie alla collocazione del filtro nella sfera



Gruppo di sicurezza



LK 994 SafetyGroup

- Staffa regolabile
- Chiusura automatica in caso di rimozione del serbatoio di espansione



Valvola di sicurezza



LK 519 ThermoSafe

- Protegge la caldaia dalla sovrappressione
- Flessibile di protezione per tubi capillari



Valvola miscelatrice / deviatrice



LK 525 MultiZone 3R

- Perdite interne minime
- La conformazione dello slot fornisce una buona regolazione con flussi bassi
- Sistema click con aggancio rapido per attuatori



Gruppi di ricircolo



LK 810 ThermoMat 2.0 G
LK 811 ThermoMat 2.0 W

- Design compatto
- Temperatura di ritorno regolabile (LK 811)
- La regolazione elettronica garantisce un funzionamento facile (LK 811)



Regolatore di temperatura



LK SmartComfort

- Le regolazioni si effettuano facilmente con i pulsanti
- Sono disponibili controller cablati o ponte radio
- Lo stesso attuatore per LK SmartComfort 110, 120 e 130 che consente un facile aggiornamento



Valvole miscelatrici



LK 840 HG ThermoMix® 2.0
LK 850 HG ThermoMix® 2.0

- Facile da adattare per la motorizzazione
- Adatto per gruppi pompa



Valvola di zona



LK 525 MultiZone 3V

- Slitta girevole per ridurre il rischio di stallo
- Perdite interne minime
- Montaggio facile e veloce con sistema a clip



Attuatore per valvole



LK 950 Attuatore

- Fino a 10 Nm
- Ampio assortimento



Prefabbricazione

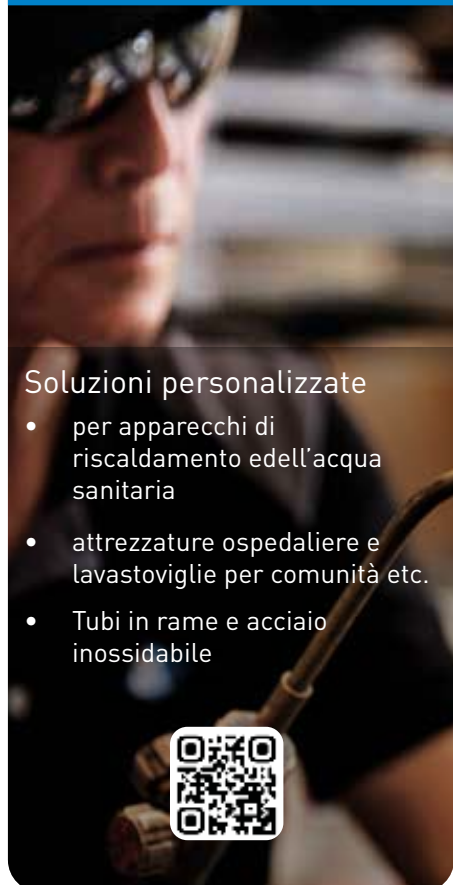

Soluzioni personalizzate

- per apparecchi di riscaldamento edell'acqua sanitaria
- attrezzature ospedaliere e lavastoviglie per comunità etc.
- Tubi in rame e acciaio inossidabile



LK ARMATUR AB

Garnisonsgatan 49
SE-254 66 Helsingborg
Sweden

Phone: +46 (0)42-16 92 00
info@lkarmatur.se
order@lkarmatur.se

TECNO SALES AGENCY S.R.L

Via Linguetta, 10/C
60027 Osimo (AN)
Italia

Tel: (+39) 071-722 34 26
info@tecnosalesagency.it
ordini@tecnosalesagency.it

FOR THE SIMPLER, SMARTER EVERYDAY

Simpler. Smarter. More sustainable. At LK, we believe there's a better way to do everything. It's a belief all of us at LK apply to every product and solution we create – from water, heating and hydronic solutions to pipe extrusion.

LK Armatur is a leader in Europe, producing millions of valves per year for the global HVAC market. Beyond individual products, we understand how all parts interact in your complete application. From standard to sophisticated customizations of valves, controllers, components and prefabricated units, our full-spectrum expertise makes it easy to get the results you need today, while anticipating your needs tomorrow.

